

Wir sind Marcrist



Schneidtechnologie für das 21. Jahrhundert  
Britische Tradition, Europäisches Design, Schweizer Präzision.

Marcrist ist ein Familienunternehmen mit Hauptsitz in Doncaster, England, sowie Tochterunternehmen in Deutschland, Österreich, Schweiz und Asien.  
Wir sind weltweit für Sie tätig.

Seit 45 Jahren steht Marcrist für internationale Innovation, Technologie und Zuverlässigkeit in den Bereichen Diamantschneiden, -bohren und -sägen. In dieser Zeit haben wir mit vielen Weltneuheiten wesentlich dazu beigetragen, Diamantbohren und -sägen einfacher, schneller und effizienter zu machen.

Die Qualitätsunterschiede bei Diamant sind enorm, werden aber erst im Einsatz offensichtlich. In unserer Firmenphilosophie manifestiert, ist es uns besonders wichtig, dass Sie sich selbst von unseren Produkten überzeugen, diese testen und selbst den Unterschied erleben.

Dies mit dem festen Glauben: Wer einmal Marcrist im Einsatz hat, der bleibt dabei!

 Mario Halbeisen  
Geschäftsführer



# Katalog Inhalt

<b>Wir sind Marcris</b>	<b>2</b>
Wir sind Marcris	2
Marcris Garantien	9-10
Die Produktkennzeichnung nach Leistungsklassen	11
Der schnelle Überblick: Diamanttrennscheiben Verpackungen	12
Der schnelle Überblick: Diamanttrennscheiben Etiketten	13
Der schnelle Überblick: Produktseiten	14
Einfache Produktwahl mit Marcris Produktempfehlungen	15
Marcris Technologien	16-17
Marcris Sicherheiten	17
Immer aktuell informiert mit Marcris-Online	18-19
Technische Fragen?	20
<b>Diamantwerkzeuge für Akku-Geräte</b>	<b>21</b>
BF850 AkkuMAX Universal-Diamanttrennscheibe	22
MC850 AkkuMAX Alles-Schneider	23
CK850 AkkuMAX extrem schneller Fliesenschnitt	24
FZ850X AkkuMAX Outdoor Keramik	25
HW850 AkkuMAX Holz - Plastik - Vinyl - Laminat	26
RC850 AkkuMAX Dachdecker-Scheibe	27
MM850 AkkuMAX Multi-Material-Bohrer	28
RD850 AkkuMAX Dachpfannen-Bohrer	29
<b>Diamantschneiden</b>	<b>30</b>
Mi-Serie - Universalschnitt	31-33
BF-Serie - Präzisionsschnitt	34-35
BF750-M14 Quick Fit Bündigschnitt Diamanttrennscheibe	36
MC850 Alles-Schneider	37
VC750 Rip-Cut-Scheibe	38
RC850 Dachdecker-Scheibe	39
HW850-D Dämmstoffschneider	40
FPS750 Faserplatten-Trennscheibe	41
SB850C Guss-Diamantsäbelsägeblatt	42
Sanieren, Renovieren und Modernisieren	43
MR-Serie Mörtelräumer	44-45

VR750 Diamantmörtelräumer-Set	46
Absaughaube DustTEC transparenter Mörtelräumerschutz	47
DR850 Diamantfugenfräser	48
TR350 Hartmetall-Fugenfräser	49
Fugenfräser Staubabsaugung DustTEC	50
WS-Serie Spezialscheiben für Schlitzfräsen	51
CG750 4in1	52
Das richtige Werkzeug für Ihre Montagefräse	54-55
Die richtige Aufnahme für Ihre Montagefräse	56
FC850 Diamanttrennscheibe	57
FC350 Diamanttrennscheibe	58
BC850 AkkuMAX Schneiden und Anfasen	59
BC750 Schneiden und Anfasen	60
AS-Serie Spezialscheiben für Asphalt	61
CB750 Beton	62
BF850T Tischsägen-Scheibe – Granit, Beton und harte Materialien	63
HM750 Tischsägen-Scheibe – Granit und harte Materialien	64
MA750 Tischsägen-Scheibe – Marmor und Schiefer	64
<b>Fliesenbearbeitung</b>	<b>65</b>
TG750 Fliesenfugenräumer	66
CC750 Kurvenschnittscheibe	67
Übersicht Diamanttrennscheiben	68-69
CK850 AkkuMAX extrem schneller Fliesenschnitt	70
CK850T extrem langlebiger Fliesenschnitt	71
CK750S ultrapräziser Fliesenschnitt	72
CK650T langlebiger Fliesenschnitt	73
CK650X ultraschneller Fliesenschnitt	74
CK550S präziser Fliesenschnitt	75
CK350S Fliesenschnitt	76
CGF750 3in1 Diamant Trenn-Schleif-Finishing Scheibe	77
FF750 Diamantfräser	78
Polierpads für Fliesenkanten	79-81
DP850 Diamantpolierscheiben	82-83
Bohrt nicht, gibt's nicht!	84

Marcrist Fliesenbohrer bohren jede Fliese, egal wie hart!	85
Übersicht Fliesenbohrer	86-87
PG850 Fliesen- und Feinsteinzeug Nassbohrer	88
PG850 Fliesen- und Feinsteinzeug Nassbohr-Sets	89
PG850 Fliesen- und Feinsteinzeug Nassbohrzubehör	90
TD850 Fliesen- und Feinsteinzeug Dübelbohrer	91
PG350 Fliesen- und Feinsteinzeugbohrer	92
PG750X Fliesen- und Feinsteinzeug Trockenbohrer	93
PG750X DUO Fliesen- und Feinsteinzeug Trockenbohrer	94
PG750X-M14 Fliesen- und Feinsteinzeug Trockenbohrer	95
PG350X Fliesen- und Feinsteinzeug Trockenbohrer	96
PG350X-M14 Fliesen- und Feinsteinzeugbohrer	97
Zubehör für Fliesen- und Feinsteinzeug Trockenbohrer	98
Outdoor Keramik und Feinsteinzeug 2 cm, 3 cm und 5 cm	99
Die erfolgreichen Trendsetter im Außenbereich	100
FZ-Familie - für härtestes Feinsteinzeug bis 5 cm	101
Übersicht Diamanttrennscheiben	102-103
FZ850 AkkuMAX Outdoor Keramik	104
FZ550 Outdoor Keramik	105
FZ850X Outdoor Keramik mit Motortrennjäger	106
FZ550X Outdoor Keramik mit Motortrennjäger	107
FZ850N Outdoor Keramik mit Steintrennmaschinen	108
CK850 Outdoor Keramik	109
FZ850C AkkuMAX Kurven-Diamanttrennscheibe	110
Diamantbohren in Feinsteinzeug im Außenbereich	111
TD850V Bohrer für Outdoor Keramik	112
PG850 Fliesen- und Feinsteinzeug Nassbohrer	113
PG850 Fliesen- und Feinsteinzeug Set und Zubehör	114
PG750X-M14 Fliesen- und Feinsteinzeug Trockenbohrer	115
PG850V Diamantbohrer für Outdoor Keramik	116-117
Fliesen- und Feinsteinzeug Zubehör	118
FF750 Diamantfräser	119
Handpolierpads für Fliesenkanten	120-122
PS1050NJ Plattensäge	123-124

PS1050NJ Zubehör	125
<b>Diamantbohren</b>	<b>127</b>
Diamantbohren - Marcris macht es einfach	128-129
Leistungsvergleich Diamantbohrkronen Trocken	130-131
Diamantbohren Trocken: Einfacher geht´s nicht!	132
Übersicht Diamantbohrkronen Trocken	133
PC850 Diamantschlagbohrkrone Trocken	135
PC850AZ-SYSTEM	136-137
CCU850X Diamantbohrkrone Trocken	138
Diamantbohren Trocken ohne Bohrabfall und Staub	139
½" BSP Adapter und Zubehör	140
Übersicht Diamantbohrkronen Nass	142-143
CCW850X Diamantbohrkrone Trocken und Nass	144
WCU850X-F Diamantbohrkrone Nass	145
WF850X Diamantbohrkrone Nass	146
WCU850X Diamantbohrkrone Nass	147
WCU750X Diamantbohrkrone Nass	148
WCU550 Diamantbohrkrone Nass	149
WCU350 Diamantbohrkrone Nass	150
DKB850 Diamantbohrkrone Trocken und Nass handgeführt	151
1¼" Adapter und Zubehör	152
Schärfstein für Diamantwerkzeuge	154
Ein-Mann-Bohren: Sie heben nie mehr als 8 kg	155
DDM150 Hochleistungs-Diamantbohrmaschine Trocken	156-157
DDM200 Diamantbohrmaschine Trocken und Nass	158-159
DDM300 Diamantbohrmaschine Nass	160-161
DS180 Ultra Leichtbau-Diamantbohrstativ	162
DS300 Leichtbau-Diamantbohrstativ	163
DS355 Diamantbohrstativ	164
DS190 Diamanhandbohrstativ	165
Eine Kernbohrung in die Attika ist ein „Muss“	166-167
DS180 und DDM200 Compact Set Ständerbohren	168
DS300 und DDM200 Midi Set Ständerbohren	169
DS300 und DDM300 Maxi Set Ständerbohren	170

DS355 und DDM300 Ultra Professional Set Ständerbohren	171
VP250 Hochleistungs-Diamantbohrvakuumpumpe	172
Diamantbohren Ständerbohren Zubehör	173
PCU850 Der Schlagbohrdosensenker	174
DSU850X blitzschneller Dosensenker	175
DSU850X/NIS blitzschneller Dosensenker	175
DSU750X blitzschneller Dosensenker	176
DSU350 Dosensenker	176
Bohr- und Staubrotor M16(M) für Dosensenker	177
Dosensenkerzubehör	178
<b>Schleiföpfe für Betonschleifer und Winkelschleifer</b>	<b>179</b>
Marcris Schleifopftechnologie	180
HF850C Präzisions-Diamantschleifopf - Betonschleifer	181
HU850C für Beton/Putz/Estrich – Betonschleifer	182
HP850C für Farbanstriche – Betonschleifer	183
HPCD850C für dicke Beläge – Betonschleifer	183
HF850C Präzisions-Diamantschleifopf – Winkelschleifer	184
HU850 Universal Beton/Granit – Winkelschleifer	184
HU350U Universal – Winkelschleifer und Betonschleifer	185
HU350A Langlebig – Winkelschleifer und Betonschleifer	185
HU250 Langlebig – Winkelschleifer	186
Mini Diamantschleifopf – M14	187
Staubschutz DustTEC	188
<b>Schleif- und Trennscheiben</b>	<b>189</b>
Trennscheiben Technologien	190
Sicherheit als oberstes Gebot	191
Enorme Leistungsunterschiede	192
Inox Spezial Ultradünn	193-195
850 Trennscheibe flach für Metall	196
850 Trennscheibe gekröpft für Metall	196
850 Schrappscheibe für Metall	196
850 Spezial Metall Trennscheibe für Trennjäger	197
850 Spezial Trennscheibe für Metalltrennsägen	197

<b>Fächer- und Fiberscheiben</b>	<b>198-199</b>
Zirkon Fächerscheiben	200
Aluminiumoxid Fiberscheiben	201
Click Quick Schnellwechselflansch	202
Schärfstein für Diamantwerkzeuge	203
Bürsten mit Rundschaft	204
Sicherheitshinweise	205
Marcrisr Leistungs- und Geld-zurück-Garantien	206



## Marcrisr Geld-zurück-Garantie



Wir sind von der Qualität unserer Produkte total überzeugt und wollen, dass Sie es auch werden. Deshalb bieten wir Ihnen unsere Marcrisr Marken-Garantie an:

**« Testen Sie unsere Produkte für 30 Tage auf Herz und Nieren.  
Wenn Sie nicht total zufrieden sind,  
erhalten Sie Ihr Geld zurück! »**

## Marcris Garantien



« Testen Sie unsere Produkte für 30 Tage auf Herz und Nieren.  
Wenn Sie nicht total zufrieden sind,  
erhalten Sie Ihr Geld zurück! »



Mit der einzigartigen Garantie "Kostenlose Bohrkronen Reparatur" bohren Sie ohne Risiko. Sollte Ihnen bspw. das Segment verkanten und abscheren, sind wir Ihr exklusiver Service-Partner. Senden Sie die Bohrkronen direkt an uns zurück und Sie erhalten eine kostenlose Reparatur.



Die gesetzlich vorgeschriebene Herstellergarantie von zwei Jahren ist uns nicht lange genug. Deshalb bieten wir Ihnen für alle Produkte mit diesem Garantiesiegel unsere "Lebenslange Herstellergarantie" an.

## Die Produktkennzeichnung nach Leistungsklassen

---

Marcris bietet dem Profianwender im qualitativ gehobenen Segment Qualität, die durch weltweit einzigartige Garantien abgesichert ist.

Wir geben jedem Kunden genau das, was er will.

### «Premium-Professionell»

750-850 Klasse

Das beste Werkzeug, das wir mit derzeitiger führender Technologie entwickeln und bauen können.

Sie sparen Zeit und Geld, weil das Werkzeug länger hält und schneller, präziser, zuverlässiger oder leiser ist.

### «Professionell»

450-650 Klasse

Qualität und Leistung der Spitzenklasse für professionelle Anwender mit hervorragender Preis-Leistung.

### «Standard»

150-350 Klasse

Hervorragende Qualität und Leistung in diesem Preissegment. Ohne Kompromisse bei der Sicherheit.

## Der schnelle Überblick: Diamanttrennscheiben Verpackungen

### Die Auswahl des richtigen Produktes ist jetzt einfach

Verpackungen sind oft schön, aber nicht informativ.

Marcris® macht Ihnen die Auswahl einfach, damit Sie das richtige Produkt finden.

**marcris**  
Experience the difference

**DIAMOND**  
Ø 230 mm

30 Tage  
**marcris**  
Geld zurück  
Garantie

**marcris**

Ø 230 mm  
110 mm  
10 mm  
10 mm

Dachdecker-Scheibe  
RCB50

**AKKO** **MAX**

**Building Materials**  
Baumaterialien  
Matériaux de construction

**Tiles**  
Pilese  
Carreaux

**Concrete**  
Beton  
Béton

**Natural Stone**  
Naturstein  
Pierre Naturelle

**Abrasive**  
Asphalt  
Asphalte

**EN13236** Experience the difference

Durchmesser

Farbleitcode

Produktkennzeichnung nach Leistungsklassen

- Gold - 750 - 850 Klasse «Premium-Professionell»
- Silber - 450 - 650 Klasse «Professionell»
- Bronze - 150 - 350 Klasse «Standard»

Dieses Produkt entspricht EN13236

Materialien, die das Blatt schneidet

## Der schnelle Überblick: Diamanttrennscheiben Etiketten

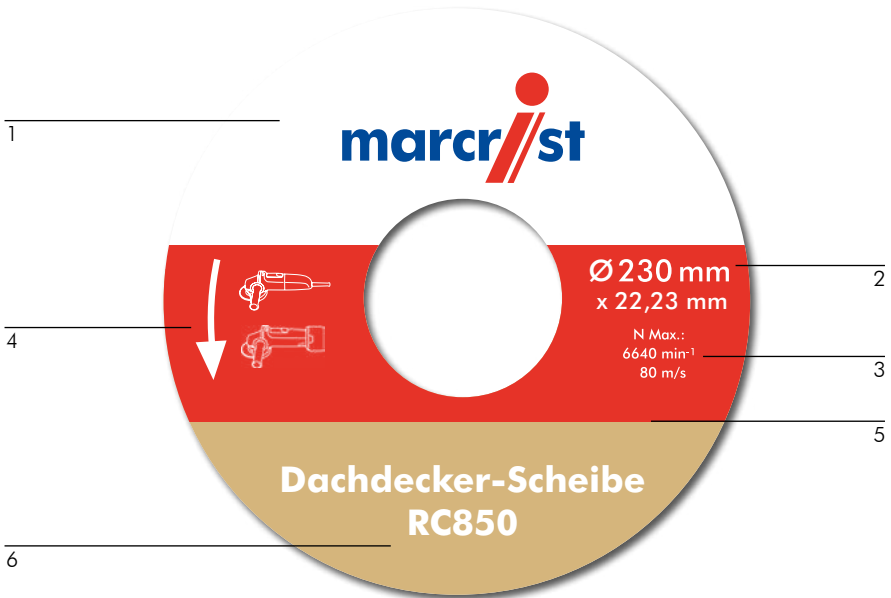

- 1     Eingetragenes Markenzeichen von Marcris
- 2     Durchmesser
- 3     Kennzeichnung der max. zulässigen Drehzahl
- 4     Drehrichtung
- 5     Farbleitcode
- 6     Produkttyp und Qualitätsklasse

### Der Diamanttrennscheiben Farbleitcode für optimale Produktorientierung

Für eine leichtere Auswahl des richtigen Produkts hilft ab sofort die Farbcodierung. Die Kategorien werden farblich auf dem Produktlabel, auf der Verpackung und am Verkaufsregal gekennzeichnet. Diese beziehen sich auf die zu bearbeitenden Materialien.

Die Labelfarbe ist die entsprechende Kennzeichnung und wird wie folgt zugeordnet:



# Der schnelle Überblick: Produktseiten

Neuprodukt

Produkt-  
beschreibung

Segment  
Nahansicht

Welches Material  
für das jeweilige  
Produkt am  
besten geeignet ist.

Auswahl-  
information

NEU
RC850 AkkuMAX Dachdecker-Scheibe

- schneidet problemlos sämtliche Tonziegel
- entwickelt für Akku-Geräte
- ultradünne Schnittkante
- schneidet ca. doppelt so schnell

- ca. doppelt so viele Schnitte pro Akku-Ladung
- ca. 50% weniger Schneidstaub
- ca. 50% weniger Vibration
- extrem langlebig

X-Verzahnung, minimiert Ausrisse

ultradünne Schnittkante im Vergleich mit herkömmlichen Scheiben

50 % weniger Vibrationen und geräuschreduziert

patentierter<sup>®</sup>, verstärkter Stahlkern für grössere Schnittpräzision, Sicherheit und Seitenstabilität

alle Ziegel in jeder Stärke und Härte

RC850 AkkuMAX Dachdecker-Scheibe

10 mm<sup>1)</sup>

Speed<sup>®</sup> 1,6<sup>4)</sup>

Artikel-Nr.	Durchmesser	Stärke	Bohrung
2060.0115.22	115 mm	Ultraflüch	22,23 mm
2060.0125.22	125 mm	Ultraflüch	22,23 mm
2060.0230.22	230 mm	Ultraflüch	22,23 mm

Eine Übersicht zu den Fußnoten finden Sie auf Seite 14.

Maschinen-  
kompatibilität

Produktbild

Trocken-/Nass-  
bearbeitung

Technologie-  
symbole zeigen  
die Besonderheit  
des Produktes

24

➔

Produkt-  
empfehlungen

## Einfache Produktwahl mit Marcrisr Produktempfehlungen

Wir wissen, dass die Wahl des richtigen Produktes (Diamant) selbst für Fachleute schwierig sein kann.

Viele der Produkte sehen sich oft ähnlich. Sie erhalten aber keinerlei Hinweise zur Leistung oder zur Produktwahl.

Die Marcrisr-Produktempfehlungen wurden von unseren Diamantexperten erarbeitet und sollen Ihnen Informationen vermitteln. Was kann das Marcrisr-Produkt im Bezug auf:

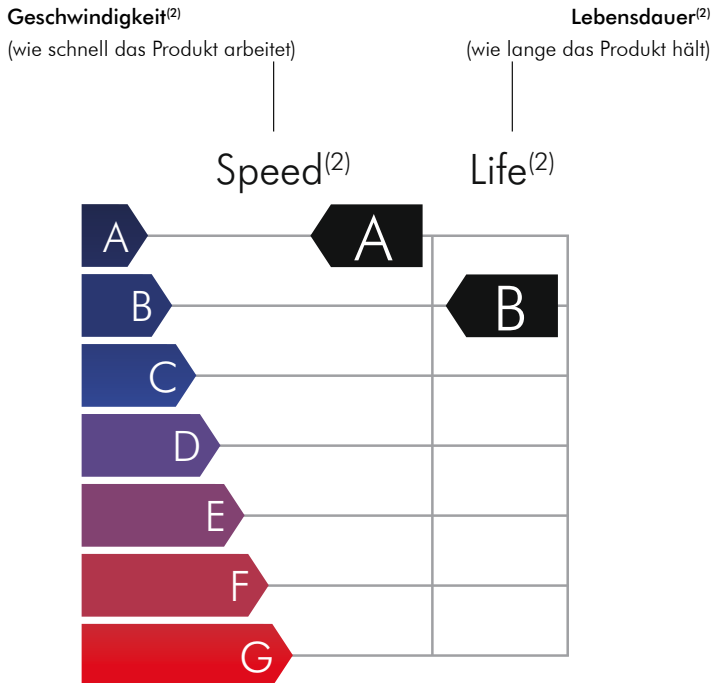

# Marcrist Technologien



**Sicherheitsnormen**  
 Marcris Diamantwerkzeuge entsprechen allen Sicherheitsnormen weltweit.



**Selbstkühlend & Selbstschärfend**  
 Selbstkühlend, selbstschärfend, keine Kühlpausen notwendig.



**Ultradünn & blitzschnell**  
 Ultradünne Schnittkante mit sehr hoher Schnittgeschwindigkeit.



**Patentierter Stahlkern**<sup>®</sup>  
 Patentierter, verstärkter Stahlkern für grössere Schnittprecision, Sicherheit und Seitenstabilität.



**Vakuum-Hartlöt-Technologie**  
 Die sichere Methode der Einbettung der Schneidpartikel für eine ultrascharfe Schnittkante, die wesentlich länger hält als galvanisch beschichtete Diamanten.



**Kern mit Diamantschutz**  
 Diamantbestückter Kern für Freischnitt und ergonomisches Arbeiten. Reduziert ein Verklemmen im Schnitt.



**Kern mit Schutz**  
 Der Hartmetall-Kernschutz reduziert den Verschleiß und sorgt für eine hohe Standzeit.

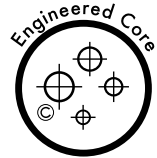

**Engineered Core**  
 Geschliffener Kern.



**Blitzschnell**  
 Sehr hohe Schnittgeschwindigkeit.



**Dynamisch ausgewuchtet**  
 Dynamisch ausgewuchtet zu der maximal erlaubten Toleranz von 50g/mm. Die reduzierte Vibration ermöglicht längeres Maschinenleben und höhere Anwendungssicherheit.

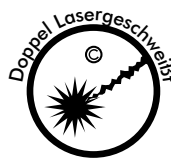

**Doppel Lasergeschweiß**  
 Zwei Laserschweißungen (eine von jeder Seite) zur grösseren Sicherheit. Lasergeschweisste Produkte benötigen einen Schweissfuss. Die schneidfähige Segmenthöhe ist daher ca.1,8 mm geringer als die angegebene totale Segmenthöhe<sup>(1)</sup>.



**Hochdruck-Schmelztechnologie**  
 Die Segmente werden unter Hochdruck und Hitze geformt und mit dem Blattkern verbunden. Verfahren bedingt einen Segmenfuß. Die schneidfähige Segmenthöhe ist daher um 1,5 - 2,5 mm geringer als die angegebene Segmenthöhe<sup>(1)</sup>.



**Sicherheitsnormen**  
 Marcris Werkzeuge entsprechen allen Sicherheitsnormen weltweit.



**Extra hohe Lebensdauer "Plus"**  
 Feuchtigkeitsresistente Verpackung für eine wesentlich höhere Lebensdauer.



**Extra stark und sicher**  
 Für den Einsatz auf Benzin-Trennjägern mit bis zu 100 m/s Einsatzgeschwindigkeit.



**Inox tauglich - FE/S/C1 ≤ 0,1%**  
 Verhindert Verunreinigung des Schnittes und verhindert damit Rostbildung.



**Wire Protect +**  
 Unsere Sicherheitstechnologie hält den Stahldraht sicher und reduziert ein vorzeitiges Abbrechen des Drahtes.



**Schwerlast**  
 Entwickelt für den extremen Einsatz.

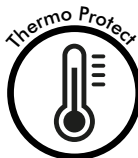

**Thermo Protect**  
 Spezialdraht für hohe Abtragsleistung und Lebensdauer.



**Korrosionsschutz**  
 Unser Spezial-Drahtschutz reduziert Korrosion und/oder Rostbildung für eine höhere Lebensdauer.



# Marcris Technologies



**SilentMAX**  
ist das Marcris Markenzeichen für Geräuschreduktion vereint mit Leistung und Stabilität.



**AkkuMAX**  
ist das Markenzeichen für Diamantwerkzeuge optimiert für den Einsatz mit Akku-Geräten.



**DustTEC**  
ist das Markenzeichen für Werkzeuge und Zubehör zum staubreduzierten Arbeiten.

## Marcris Sicherheiten

### Ihre Sicherheit ist uns sehr wichtig

Die Zahl der meldepflichtigen Unfälle mit Trennschleifscheiben in Deutschland ist alarmierend hoch. Einige dieser Unfälle enden unglücklicherweise tödlich. Jeder Unfall dieser Art ist einer zu viel!

Wir forschen, entwickeln und führen kontinuierlich neue Technologien und Eigenschaften ein, um Ihre Sicherheit zu verbessern.



Marcris ist ISO zertifiziert. Die ISO 9001:2015 Zertifizierung umfasst Qualitätsmanagement, Design und Produktion.

### Garantierte Sicherheit

Marcris Produkte entsprechen allen weltweit bekannten Sicherheitsnormen.

Segmente werden auf Biegung geprüft.

Marcris Diamanttrennscheiben weisen einen Rückverfolgbarkeitscode auf.

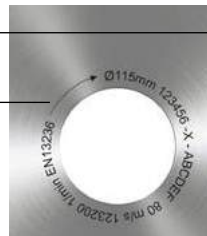

Wo möglich, haben Marcris Diamantscheiben relevante Sicherheitssymbole auf dem Produkt. Jede Marcris Diamantscheibe wird mit Sicherheits- und Anwendungshinweisen in mehreren Sprachen geliefert.

## Immer aktuell informiert mit Marcris-Online



### Marcris Newsletter

[www.marcris.com](http://www.marcris.com)

Möchten Sie regelmäßig über Neuigkeiten von uns informiert werden? Bleiben Sie auf dem Laufenden mit dem Marcris Newsletter.

- exklusive Angebote
- interessante Informationen
- Produktneuheiten
- Aktionen und Gewinnspiele



### Folgen Sie uns

Facebook Marcris Diamantwerkzeuge

Twitter MarcrisTools

Linkedin Marcris International Limited

Instagram marcrisdiamantwerkzeuge

Auf unserer Facebook-Seite finden Sie aktuelle Produktinformation. Geben Sie uns Feedback zu unseren Produkten und Dienstleistungen, berichten Sie anderen von Ihren Erfahrungen und schauen Sie sich Fotos und Videos von unseren Ausstellungen und anderen Marcris Veranstaltungen an.



## Marcris Homepage

[www.marcris.com](http://www.marcris.com)

Können Sie die gesuchten Informationen im Katalog nicht finden? Schauen Sie im Internet auf unserer Website [www.marcris.com](http://www.marcris.com) nach. Nutzen Sie die Vorteile des Produktauswahl-Tools um das beste Produkt für Ihre Anwendung zu finden.



## Marcris YouTube Channel

Marcris Diamantwerkzeuge GmbH

Unsere Produktfilme sind eine hervorragende Möglichkeit, um sich mit den Leistungsmerkmalen und Vorteilen unserer Produkte vertraut zu machen. Sie vermitteln zudem nützliche Tipps zur Benutzung Ihrer Marcris-Produkte.



## Technische Fragen?

**Mit Diamant kennen wir uns aus!**



Rufen Sie uns an und verlangen Sie die «Technische Beratung» für all Ihre Fragen rund um Diamant. Wir beraten Sie gerne, selbst wenn Sie zur Zeit keine Marcris-Produkte im Einsatz haben.

Sie erreichen uns Montag-Freitag von 07:30 Uhr bis 17:00 Uhr.

Unsere Beratung besteht aus Fachleuten mit langjähriger Diamantwerkzeug-Erfahrung. Sollten wir Ihr Problem nicht am Telefon lösen können, dann besucht Sie einer unserer Fachleute auf der Baustelle. Unverbindlich und in der Regel innerhalb von 48 Stunden.

**Technische Beratung - Deutschland: +49 (0) 7741 966 720**  
**Technische Beratung - Schweiz: +41 (0) 41 630 25 43**  
**Technische Beratung - Österreich: +43 (0) 1 310 13 14**  
**Technische Beratung - UK: +44 (0) 1302 893 253**  
**Technische Beratung - Frankreich: +33 (0) 389 29 28 11**



### **Alles auf einen Blick**

Auf zahlreichen Katalogseiten finden Sie QR-Codes, mit deren Hilfe Sie weitere Inhalte auf unserer Website in Sekundenschnelle aufrufen können.

Scannen Sie einfach den jeweiligen QR-Code mit Ihrem Handy - und schon gelangen Sie zu den gewünschten Produktinformationen, leicht verständlichen Videos und weiteren Informationen.



Diamantwerkzeuge für  
Akku-Geräte

# BF850 AkkuMAX Universal-Diamanttrennscheibe

- schneidet problemlos sämtliche Betonziegel und Baumaterialien
- optimiert für Akku-Geräte
- ultradünne Schnittkante
- ultraschnell
- ca. doppelt so viele Schnitte pro Akku-Ladung im Vergleich zu Standardtrennscheiben
- geräuschreduziert
- einfach und sicher
- für den Dauereinsatz geeignet



Turbo-Segment: ultrapräziser Schnitt



patentierter<sup>(3)</sup>, verstärkter Stahlkern für grössere Schnittpräzision, Sicherheit und Seitenstabilität



Naturstein

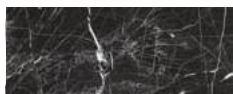

Granit



Betonprodukte



alle Baumaterialien

## BF850 AkkuMAX Universal-Diamanttrennscheibe



7,5 mm<sup>(1)</sup>



### Weshalb mich:

- für Akku- und Standardwinkelschleifer • ultradünne Schnittkante • ultraschnell
- verstärkter Stahlkern für grössere Schnittpräzision und Sicherheit (patentiert)<sup>(3)</sup> • vibrationsreduziert • geräuschreduziert • einfach • extrem langlebig • spart Zeit und Geld

### Technologie:



	Speed <sup>(2)</sup>	Life <sup>(2)</sup>
A	A	A
B		
C		
D		
E		
F		
G		

Artikel-Nr.	Durchmesser	Stärke	Bohrung	Trocken/Nass
1851.0115.22	115 mm	Ultradünn	22,23 mm	
1851.0125.22	125 mm	Ultradünn	22,23 mm	
1851.0230.22	230 mm	Ultradünn	22,23 mm	

Eine Übersicht der Fußnoten finden Sie auf Seite 202.

# MC850 AkkuMAX Alles-Schneider



- vakuumgelöteter Diamant schneidet alles - garantiert!
- für Akku- und Standardwinkelschleifer
- ultradünne Schnittkante
- ca. doppelt so viele Schnitte pro Akku-Ladung im Vergleich zu Standardtrennscheiben

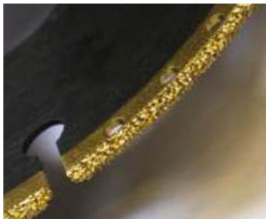

ultradünne Schnittkante schont Akku und Maschine



Eisen und Stahl



Betonprodukte



Baumaterialien



Granit und Naturstein

## MC850 AkkuMAX Alles-Schneider



### Weshalb mich:

- Schneidet nicht? Gibts nicht!

### Technologie:



Speed<sup>(2)</sup> Life<sup>(2)</sup>

A	A
B	B
C	
D	
E	
F	
G	

Artikel-Nr.	Durchmesser	Stärke	Bohrung	Trocken/Nass
1852.0115.22	115 mm	Ultradünn	22,23 mm	☀️💧
1852.0125.22	125 mm	Ultradünn	22,23 mm	☀️💧
1852.0230.22	230 mm	Ultradünn	22,23 mm	☀️💧

Eine Übersicht der Fußnoten finden Sie auf Seite 202.

# CK850 AkkuMAX extrem schneller Fliesenschnitt

- schneidet problemlos sämtliche Fliesen
- optimiert für Akku-Geräte
- minimierte Ausrisse durch X-Verzahnung
- ultradünne Schnittkante

- schneidet ca. doppelt so schnell
- ca. doppelt so viele Schnitte pro Akku-Ladung im Vergleich zu Standardtrennscheiben
- extrem langlebig

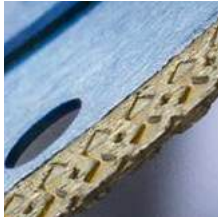

X-Verzahnung: minimiert Ausrisse



patentierter<sup>(3)</sup>, verstärkter Stahlkern für grössere Schnittpräzision, Sicherheit und Seitenstabilität



alle Fliesen <20 mm



Naturstein Fliesen



Feinsteinzeug



Granit und Naturstein

## CK850 AkkuMAX extrem schneller Fliesenschnitt

### Weshalb mich:

- für Akku- und Standardwinkelschleifer • ultradünne Schnittkante • extrem schnell
- verstärkter Stahlkern für grössere Schnittpräzision und Sicherheit (patentiert)<sup>(3)</sup> • vibrationsreduziert • geräuschreduziert • einfach • extrem langlebig

### Technologie:

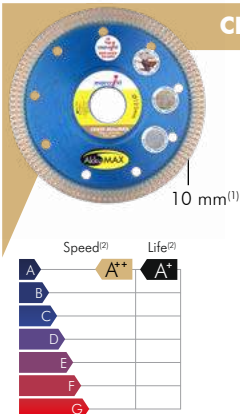

Artikel-Nr.	Durchmesser	Stärke	Bohrung	Trocken/Nass
1853.0115.22	115 mm	Ultradünn	22,23 mm	
1853.0125.22	125 mm	Ultradünn	22,23 mm	

Eine Übersicht der Fußnoten finden Sie auf Seite 202.





## Spezialscheibe auf dem Winkelschleifer für dickes Feinsteinzeug/Grés bis 50 mm

Mit der Marcris!t Spezialscheibe **FZ850X** ist das Schneiden von Feinsteinzeug bis 50 mm jetzt auch problemlos mit dem Akku-Winkelschleifer möglich!

- extrem schnell
- präziser Schnitt
- minimale Ausrisse



patentierter<sup>(3)</sup>,  
verstärkter Stahlkern  
für grössere  
Schnittpräzision,  
Sicherheit und  
Seitenstabilität

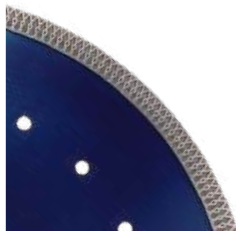

X-Segment



Feinsteinzeugplatten 20 bis 50 mm



Verbundplatten bis max. 80 mm

## FZ850X AkkuMAX Outdoor Keramik



10 mm<sup>(1)</sup>

### Weshalb mich:

- Spezialpräzisionsscheibe für dickes Feinsteinzeug/Grés bis 50 mm • extrem schnell
- präziser Schnitt • minimale Ausrisse • sehr gute Schnittfreudigkeit
- extrem tiefe Kosten pro Schnitt

### Technologie:



Speed <sup>(2)</sup>	Life <sup>(2)</sup>
A	A <sup>+</sup>
B	
C	
D	
E	
F	
G	

Artikel-Nr.	Durchmesser	Bohrung	Trocken/Nass
1843.0230.22X	230 mm	22,23 mm	

Eine Übersicht der Fußnoten finden Sie auf Seite 202.

# HW850 AkkuMAX Holz - Plastik - Vinyl - Laminat



- macht Ihren Akku-Winkelschleifer zum effizienten Holz-, Laminat-, Plastik-, Vinyl-, Pavaflex-, Gutex- und Sandwich-Dämmstoff-Schneider
- für Akku- und Standardwinkelschleifer geeignet
- Gehrungsschnitte
- Aussparungen
- Längsschnitte etc.
- braucht keinen speziellen Blattschutz

- ultradünne Schnittkante
- ultraschnell
- einfach und sicher



Pavaflex



Gutex



Sandwich-Dämmstoffe



Doppelstegplatten



OSB-Platten



Laminat



Vinyl

## HW850 AkkuMAX Holz - Plastik - Vinyl - Laminat



### Weshalb mich:

- für Akku- und Standardwinkelschleifer • blitzschnell • einfach • kostengünstig

### Technologie:



	Speed <sup>(2)</sup>	Life <sup>(2)</sup>
A	A	A**
B		
C		
D		
E		
F		
G		

Artikel-Nr.	Durchmesser	Bohrung	Schnitt-Tiefe	Trocken/Nass
1854.0115.22	115 mm	22,23 mm	35 mm	●
1854.0125.22	125 mm	22,23 mm	40 mm	●

Eine Übersicht der Fußnoten finden Sie auf Seite 202.

# RC850 AkkuMAX Dachdecker-Scheibe



- schneidet problemlos sämtliche Tonziegel
- optimiert für Akku-Geräte
- ultradünne Schnittkante
- schneidet ca. doppelt so schnell
- ca. doppelt so viele Schnitte pro Akku-Ladung
- ca. 50% weniger Schneidstaub und Vibration im Vergleich zu Standardtrennscheiben
- extrem langlebig

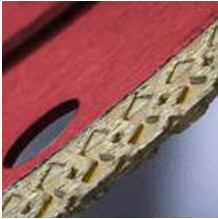

X-Verzahnung: minimiert Ausrisse



ultradünne Schnittkante im Vergleich mit herkömmlichen Scheiben

50 % weniger Vibrationen und geräuschreduziert



patentierter<sup>(3)</sup>, verstärkter Stahlkern für grössere Schnittpräzision, Sicherheit und Seitenstabilität



alle Ziegel in jeder Stärke und Härte



## RC850 AkkuMAX Dachdecker-Scheibe



10 mm<sup>(1)</sup>

### Weshalb mich:

- die neue revolutionäre Marcryst Trennscheibe für alle Ziegel in jeder Härte! • für Akku- und Standardwinkelschleifer • ultradünne Schnittkante • ultraschnell • bis zu 50% weniger Staub

### Technologie:



	Speed <sup>(2)</sup>	Life <sup>(2)</sup>
A	A	A
B		
C		
D		
E		
F		
G		

Artikel-Nr.	Durchmesser	Stärke	Bohrung	Trocken/Nass
2060.0115.22	115 mm	Ultradünn	22,23 mm	☀️💧
2060.0125.22	125 mm	Ultradünn	22,23 mm	☀️💧
2060.0230.22	230 mm	Ultradünn	22,23 mm	☀️💧

Eine Übersicht der Fußnoten finden Sie auf Seite 202.

# MM850 AkkuMAX Multi-Material-Bohrer



**Speziell ausgelegt für Sanitär, Heizung-Lüftung, Dachdecker, Fassade, Trockenbauer und Elektriker - ein Bohrer für alles!**

- bohrt alles ... schnell ... sauber ... kostengünstig
- für Akku- und Kabelgeräte, mit und ohne Schlag, geeignet
- selbstzentrierend: Verrutscht nicht!
- Bohrspitze wird auch bei Soft- oder Kombischlag nicht beschädigt
- für den Dauereinsatz geeignet



Mauerwerk



Naturstein



HPL Platten



Betondachstein



Holz



Kalksandstein



Aluminium



PVC / Kunststoff

## MM850 AkkuMAX Multi-Material-Bohrer



### Weshalb mich:

- bohrt "alles", sogar Metall und Beton und Holz
- optimiert für Akku-Maschinen
- bohrt sauber
- ultraschnell
- extrem langlebig
- spart Zeit und Geld

Technologie:

	Speed <sup>(2)</sup>	Life <sup>(2)</sup>
A	A	A*
B		
C		
D		
E		
F		
G		

Artikel-Nr.	Durchmesser	Länge/Nutzlänge
496.001.005	5 mm	100/45 mm
496.001.006	6 mm	100/50 mm
496.001.007	7 mm	100/50 mm
496.001.008	8 mm	120/70 mm
496.001.010	10 mm	120/70 mm
496.001.012	12 mm	150/95 mm
496.001.014	14 mm	150/85 mm
496.601.001	5, 6, 6, 8, 10 mm Set	100/45 mm - 100/50 mm - 120/70 mm

Eine Übersicht der Fußnoten finden Sie auf Seite 202.



# RD850 AkkuMAX Dachpfannen-Bohrer

Mit diesem Dachpfannen-Bohrer wird das Bohren von Dachpfannen ab sofort spielend leicht!

- bohrt selbst die härtesten Dachpfannen
- für Akku- und Kabelgeräte geeignet
- selbstzentrierend: Verrutscht nicht!
- für den Dauereinsatz geeignet

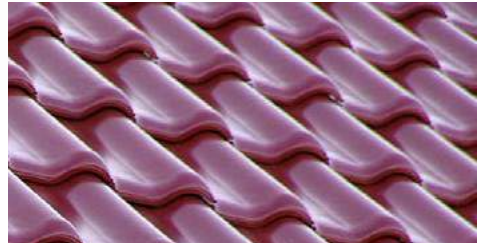

## RD850 AkkuMAX Dachpfannen-Bohrer



### Weshalb mich:

- bohrt mühelos härteste Dachpfannen
- optimiert für Akku-Maschinen
- selbstzentrierend
- extrem schnell
- extrem langlebig
- spart Zeit und Geld

Technologie:

Speed <sup>(2)</sup>	Life <sup>(2)</sup>
A	A**
B	A
C	
D	
E	
F	
G	

Artikel-Nr.	Durchmesser	Länge/Nutzlänge
497.001.004	4 mm	100/60 mm
497.001.005	5 mm	100/60 mm
497.001.006	6 mm	100/60 mm
497.601.004	10 x 4 mm Multipack	100/60 mm
497.601.005	10 x 5 mm Multipack	100/60 mm
497.601.006	10 x 6 mm Multipack	100/60 mm

Eine Übersicht der Fußnoten finden Sie auf Seite 202.



Diamantschneiden

# Diamanttrennscheiben Universal



Unsere beste und schnellste Universal-Scheibe mit den tiefsten Kosten pro Schnitt...



M-Technologie-Segment



Baumaterialien



Betonprodukte



Granit und Naturstein



Stahlbeton

## Mi850 extrem schneller Universalschnitt



10 mm<sup>(1)</sup>

### Weshalb mich:

- extrem schnell • extrem langlebig • extrem tiefe Kosten pro Schnitt

### Technologie:



	Speed <sup>(2)</sup>	Life <sup>(2)</sup>
A	A <sup>+</sup>	A
B		
C		
D		
E		
F		
G		

Artikel-Nr.	Durchmesser	Bohrung	Trocken/Nass
1112.0115.22	115 mm	22,23 mm	☀️ 💧
1112.0125.22	125 mm	22,23 mm	☀️ 💧
1112.0150.22	150 mm	22,23 mm	☀️ 💧
1112.0180.22	180 mm	22,23 mm	☀️ 💧
1112.0230.22	230 mm	22,23 mm	☀️ 💧
1112.0300	300 mm	20,0/22,23/25,4/30,0 mm	☀️ 💧
1112.0350	350 mm	20,0/22,23/25,4/30,0 mm	☀️ 💧
1112.0400	400 mm	20,0/22,23/25,4/30,0 mm	☀️ 💧
1112.1455.25	455 mm	25,4 mm	☀️ 💧

Eine Übersicht der Fußnoten finden Sie auf Seite 202.

# Diamanttrennscheibe Universal



Baumaterialien



Betonprodukte



Granit und Naturstein



Stahlbeton

## Mi750 langlebiger Universalschnitt



10 mm<sup>(1)</sup>

### Weshalb mich:

- schnell • extrem langlebig

### Technologie:



Speed <sup>(2)</sup>	Life <sup>(2)</sup>
A	A
B	B
C	
D	
E	
F	
G	

Artikel-Nr.	Durchmesser	Bohrung	Trocken/Nass
1111.0115.22	115 mm	22,23 mm	● ☔
1111.0125.22	125 mm	22,23 mm	● ☔
1111.0230.22	230 mm	22,23 mm	● ☔
1111.0300	300 mm	20,0/22,23/25,4/30,0 mm	● ☔
1111.0350	350 mm	20,0/22,23/25,4/30,0 mm	● ☔



Baumaterialien



Betonprodukte



Granit und Naturstein



Stahlbeton

## Mi650 Universalschnitt



15 mm<sup>(1)</sup>

### Weshalb mich:

- 15 mm<sup>(1)</sup> Diamantsegmenthöhe für eine hohe Lebensdauer • verstärkter Blattkern für eine wegweisende Stabilität, Schnittpräzision und Sicherheit • hervorragendes Preis-Leistungs-Verhältnis • lärmreduziert • vibrationsreduziert • selbstkühlend

### Technologie:



Speed <sup>(2)</sup>	Life <sup>(2)</sup>
A	
B	B B
C	
D	
E	
F	
G	

Artikel-Nr.	Durchmesser	Bohrung	Trocken/Nass
1138.0115.22	115 mm	22,23 mm	● ☔
1138.0125.22	125 mm	22,23 mm	● ☔
1138.0230.22	230 mm	22,23 mm	● ☔
1138.0300.22	300 mm	22,23 mm	● ☔
1138.0350.25	350 mm	25,4 mm	● ☔

Eine Übersicht der Fußnoten finden Sie auf Seite 202.



# Diamanttrennscheibe Universal



Baumaterialien



Betonprodukte



Granit und Naturstein



Stahlbeton

## Mi350 Universalschnitt



10 mm<sup>(1)</sup>

### Weshalb mich:

- hervorragende Qualität und Leistung in diesem Preissegment ohne Kompromisse bei der Sicherheit

### Technologie:



	Speed <sup>(2)</sup>	Life <sup>(2)</sup>
A		
B		B
C	C	
D		
E		
F		
G		

Artikel-Nr.	Durchmesser	Bohrung	Trocken/Nass
1136.0115.22	115 mm	22,23 mm	☀️💧
1136.0125.22	125 mm	22,23 mm	☀️💧
1136.0230.22	230 mm	22,23 mm	☀️💧
1136.0300	300 mm	20,0/22,23/25,4/30,0 mm	☀️💧
1136.0350	350 mm	20,0/22,23/25,4/30,0 mm	☀️💧
1136.0400.25	400 mm	25,4	☀️💧

# Präzision-Diamanttrennscheiben



Unsere beste, schnellste, leiseste Präzisionsdiamanttrennscheibe mit den tiefsten Kosten pro Schnitt...

**BF850** Diamanttrennscheiben sind geräuschreduziert zum Sparpreis.

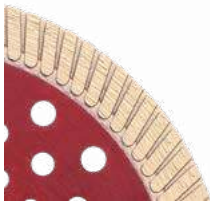

Präzisionsschnitt<sup>(1)</sup>



geräuschreduziert

patentierter<sup>(3)</sup>, verstärkter Stahlkern für grössere Schnittpräzision, Sicherheit und Seitenstabilität

transparent



Baumaterialien



Betonprodukte



Granit und Naturstein



Stahlbeton

## BF850 extrem schneller Präzisionsschnitt



12 mm<sup>(1)</sup>

### Weshalb mich:

- ultrapräzise • ultraschnell • verstärkter Stahlkern für grössere Schnittpräzision und Sicherheit (patentiert)<sup>(3)</sup> • vibrationsreduziert • geräuschreduziert

### Technologie:

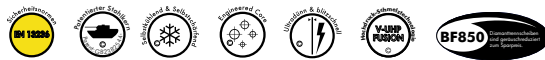

Artikel-Nr.	Durchmesser	Bohrung	Trocken/Nass
1202.0115.22	115 mm	22,23mm	☀️💧
1202.0125.22	125 mm	22,23 mm	☀️💧
1202.0150.22	150 mm	22,23 mm	☀️💧
1202.0180.22	180 mm	22,23 mm	☀️💧
1202.0230.22	230 mm	22,23 mm	☀️💧
1202.0300	300mm	20,0/25,4 mm	☀️💧
1202.0350	350mm	20,0/25,4 mm	☀️💧

Weitere Bohrungen auf Anfrage.

	Speed <sup>(2)</sup>	Life <sup>(2)</sup>
A	A+	A+
B		
C		
D		
E		
F		
G		

Eine Übersicht der Fußnoten finden Sie auf Seite 202.

# Präzision-Diamanttrennscheiben



Baumaterialien



Betonprodukte



Granit und Naturstein



Stahlbeton

## BF750 schneller Präzisionsschnitt



10,5 mm<sup>(1)</sup>

### Weshalb mich:

- präzise • schnell • langlebig

### Technologie:



	Speed <sup>(2)</sup>	Life <sup>(2)</sup>
A	A*	A
B		
C		
D		
E		
F		
G		

Artikel-Nr.	Durchmesser	Bohrung	Trocken/Nass
1126.0115.22	115 mm	22,23 mm	☀️💧
1126.0125.22	125 mm	22,23 mm	☀️💧
1126.0230.22	230 mm	22,23 mm	☀️💧
1126.0300	300 mm	20,0/22,23/25,4/30,0 mm	☀️💧
1126.0350	350 mm	20,0/22,23/25,4/30,0 mm	☀️💧



Baumaterialien



Betonprodukte



Granit und Naturstein



Stahlbeton

## BF350 Präzisionsschnitt



7 mm<sup>(1)</sup>

### Weshalb mich:

- hervorragende Qualität und Leistung in diesem Preissegment ohne Kompromisse bei der Sicherheit

### Technologie:



	Speed <sup>(2)</sup>	Life <sup>(2)</sup>
A		
B		
C	C	C
D		
E		
F		
G		

Artikel-Nr.	Durchmesser	Bohrung	Trocken/Nass
1206.0115.22	115 mm	22,23 mm	☀️💧
1206.0125.22	125 mm	22,23 mm	☀️💧
1206.0230.22	230 mm	22,23 mm	☀️💧

# BF750-M14 Quick Fit Bündigschnitt Diamanttrennscheibe

## Ultimative Bündigschnitt Diamanttrennscheibe mit M14 Spin on Flansch

- Bündigschnitt wird jetzt einfach und kostengünstig
- nie wieder beschädigte Oberflächen durch den Maschinenflansch
- kein Flansch auf der Vorderseite
- größere Schnitt-Tiefe

M14 Spin on Flansch passt auf alle M14 Winkelschleifer

transparent im Schnitt damit Sie die Schnittkante sehen



Turbo-Segment



schneiden



Bündigschnitt

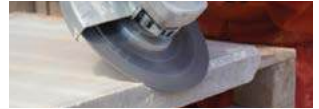

Jollyschnitt

### BF750-M14 Präzisions Turbo Diamanttrennscheibe

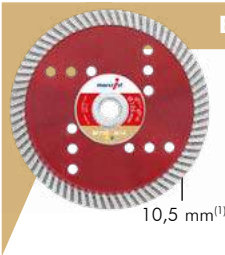

10,5 mm<sup>(1)</sup>



Baumaterialien



Betonprodukte



Granit und Naturstein



Marmor und Schiefer

#### Weshalb mich:

- Präzisions Turbo Trennscheibe der Spitzenklasse mit M14 Spin on Flansch
- kein überstehender Schnellwechselflansch • ideal für Bündigschnitt
- extrem schnell • präzise • langlebig

#### Technologie:



	Speed <sup>(2)</sup>	Life <sup>(2)</sup>
A	A+	A
B		
C		
D		
E		
F		
G		

Artikel-Nr.	Durchmesser	Bohrung	Trocken/Nass
1128.0115.M14	115 mm	M14	☀️ 💧
1128.0125.M14	125 mm	M14	☀️ 💧
1128.0230.M14	230 mm	M14	☀️ 💧

Eine Übersicht der Fußnoten finden Sie auf Seite 202.

# MC850 Diamant Alles-Schneider



## Schneidet nicht? Gib't nicht!

Die Scheibe, die bei keinem Installateur, Elektriker oder Service-Techniker fehlen darf.

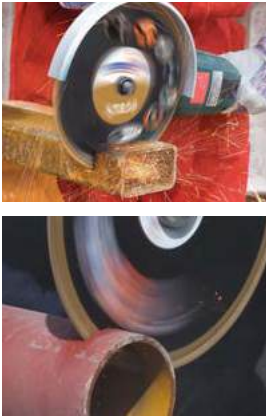

«Schneidet alles»



Eisen und Stahl



Betonprodukte



Baumaterialien



Granit und Naturstein

## MC850 Alles-Schneider



### Weshalb mich:

- Schneidet nicht? Gib't nicht! • verstärkter Stahlkern für grössere Schnittpräzision und Sicherheit (patentiert)<sup>(2)</sup>

### Technologie:



Artikel-Nr.	Durchmesser	Bohrung	Trocken/Nass
2120.0115.22	115 mm	22,23 mm	☀️ 💧
2120.0125.22	125 mm	22,23 mm	☀️ 💧
2120.0230.22	230 mm	22,23 mm	☀️ 💧

### Technologie:

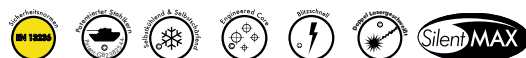

Artikel-Nr.	Durchmesser	Bohrung	Trocken/Nass
2120.0300	300 mm	20,0/22,23/25,4/30,0 mm	☀️ 💧
2120.0350	350 mm	20,0/22,23/25,4/30,0 mm	☀️ 💧
2120.0400	400 mm	20,0/25,4 mm	☀️ 💧

Speed <sup>(2)</sup>	Life <sup>(2)</sup>
A	A
B	B
C	
D	
E	
F	
G	

Eine Übersicht der Fußnoten finden Sie auf Seite 202.

# VC750 Rip-Cut-Scheibe



Von tief im Erdreich bis hoch hinaus aufs Dach – die **VC750** Rip-Cut-Scheibe ist der perfekte Problemlöser, wenn andere Werkzeuge versagen!

Die ideale Wahl, wenn es um Dachsanierungen geht.

Auch Bitumen stellen kein Problem mehr dar. Auch Split, Dachpappe und Holz mit Nägeln schneiden Sie mit der **VC750** in einem Arbeitsgang!



Flachdächer mit Bitumen

Dachpappenrollen



## VC750 Rip-Cut-Scheibe



### Weshalb mich:

- schneidet, wo die Kettensäge versagt
- passt auf alle Winkelschleifer und Trennjäger
- verklebt nicht
- langlebig

### Technologie:



Speed <sup>(2)</sup>	Life <sup>(2)</sup>
A	A
B	B
C	
D	
E	
F	
G	

Artikel-Nr.	Durchmesser	Bohrung	Trocken/Nass
2360.0125.22	125 mm	22,23 mm	●
2360.0230.22	230 mm	22,23 mm	●
2360.0300.20	300 mm	20,0 mm	●
2360.0350.25	350 mm	25,4 mm	●

Eine Übersicht der Fußnoten finden Sie auf Seite 202.

# RC850 Dachdecker-Scheibe



- schneidet problemlos sämtliche Dachpfannen
- für Standardwinkelschleifer
- Turbo-Segment für schnelle und saubere Schnitte
- sehr schmale Schnittkante
- einfach und sicher

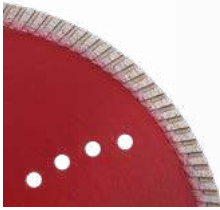

Turbo-Segment



alle Dachpfannen in jeder Stärke und Härte

## RC850 Dachdecker-Scheibe



12 mm<sup>(1)</sup>

Speed<sup>(2)</sup>

Life<sup>(2)</sup>

A	A	A
B		
C		
D		
E		
F		
G		

### Weshalb mich:

- Die neue revolutionäre MarcrisT Trennscheibe für alle Dachpfannen in jeder Härte!
- für Standardwinkelschleifer • schnell • deutlich reduzierte Oberflächenbeschädigung

### Technologie:



Artikel-Nr.	Durchmesser	Bohrung	Trocken/Nass
2050.0115.22	115 mm	22,23 mm	☀️ 💧
2050.0125.22	125 mm	22,23 mm	☀️ 💧
2050.0230.22	230 mm	22,23 mm	☀️ 💧
2050.0300.25	300 mm	25,4 mm	☀️ 💧
2050.0350.25	350 mm	25,4 mm	☀️ 💧

Eine Übersicht der Fußnoten finden Sie auf Seite 202.

# HW850-D Dämmstoffschneider

## Eine perfekte Schneidlösung für alle Dämmstoffe

Spezial-Maschinen braucht's nicht mehr! Die **HW850-D** schneidet auf Ihrem Winkelschleifer durch alle Dämmstoffe wie durch Butter!

- Gehrungsschnitte
- Aussparungen
- Längsschnitte etc.



patentierter<sup>(3)</sup>, verstärkter  
Stahlkern für grössere  
Schnittpräzision,  
Sicherheit und  
Seitenstabilität



mineralische Dämmstoffe



Pavallex



Gutex



Hanf



PUR & PIR



Styropor



Styrodur

## HW850-D Dämmstoffschneider



### Weshalb mich:

- für Standard- oder Akkuwinkelschleifer • patentierter<sup>(3)</sup>, verstärkter Stahlkern für grössere Schnittpräzision, Sicherheit und Seitenstabilität (nur Ø 230 mm) • blitzschnell • einfach
- sicher • kostengünstig

### Technologie:



Speed<sup>(2)</sup> Life<sup>(2)</sup>

A	A	A
B		
C		
D		
E		
F		
G		

Artikel-Nr.	Durchmesser	Bohrung	Schnitt-Tiefe	Trocken/Nass
1841.0230.22	230 mm	22,23 mm	80 mm	●

Eine Übersicht der Fußnoten finden Sie auf Seite 202.



# FPS750 Faserplatten-Trennscheibe



- schneidet problemlos sämtliche Eternit- und Faserplatten
- für Akku- und Standardkreissägen
- gehärteter Stahlkern für höchste Präzision
- schnell
- schneidet ausriffsfrei



spezielle PCD-Schneiden zum ausriffsfreien Schneiden

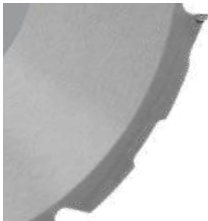

ultrapräzise Schnittkante



alle Fassadenplatten in jeder Stärke und Härte



Zementfaserplatten



## FPS750 Faserplatten-Trennscheibe



### Weshalb mich:

- Die neue revolutionäre MarcrisT Trennscheibe für alle Faserplatten in jeder Härte!
- für Akku- und Standardhandkreissägen
- gehärteter Stahlkern für höchste Präzision
- schnell

### Technologie:



Speed <sup>(2)</sup>	Life <sup>(2)</sup>
A	A
B	
C	
D	
E	
F	
G	

Artikel-Nr.	Durchmesser	Bohrung	Zähne	Trocken/Nass
2080.0160.20	160 mm	20,0 mm	8 Stück	☀️
2080.0190.30	190 mm	30,0 mm	8 Stück	☀️💧
2080.0225.30	225 mm	30,0 mm	8 Stück	☀️💧
2080.0300.30	300 mm	30,0 mm	12 Stück	☀️💧

Eine Übersicht der Fußnoten finden Sie auf Seite 202.

# SB850C Guss-Diamantsäbelsägeblatt



Das vielseitige **SB850C** Guss-Diamantsäbelsägeblatt ist im Einsatz schnell und erzielt saubere und präzise Schnitte. Selbst in abrasiven Materialien überzeugt das Säbelsägeblatt mit einer hohen Lebensdauer.

Durch die biegefähigen und bruchfesten Eigenschaften sind Bündigschnitte kein Problem.



biegefähig



schnell und einfach



Plastikrohre



Guss



Grauguss



Kabel



Lüftungs- und Kabelkanäle



Fiberglas

## SB850C Guss-Diamantsäbelsägeblatt



### Weshalb mich:

- für Sanitär/Elektro/Heizung/Lüftung • Universalaufnahme (passt auf alle Säbelsägen)
- einfache Handhabung • schnell • einfach • langlebig

Artikel-Nr.	Type	Länge	Max. Schnittlänge
2420.0200	SB 850 C Sanitär/Guss	200 mm	175 mm
2420.0300	SB 850 C Sanitär/Guss	300 mm	275 mm

Eine Übersicht der Fußnoten finden Sie auf Seite 202.

## Sanieren, Renovieren und Modernisieren

### Fassaden mühelos zum Strahlen bringen

Ob Instandsetzung bestehender Gebäude oder ein Neubau, eine Fassade verleiht dem Haus nicht nur ein besonderes Gesicht, sondern sorgt für ein angenehmes Wohnklima und trägt maßgeblich zur Werterhaltung bei.

Eine regelmäßige und fachgerechte Behandlung sollte exakt auf die Art der Fassade und den Zustand abgestimmt sein.

Mit der neuen Produktpalette professioneller und kosteneffizienter Diamantwerkzeuge von Marcris, ist der vielseitige Bedarf für optische Verschönerungen, Reparatur- und Modernisierungsarbeiten abgedeckt und vermindert die körperliche Belastung.

### Erlebe den Unterschied!

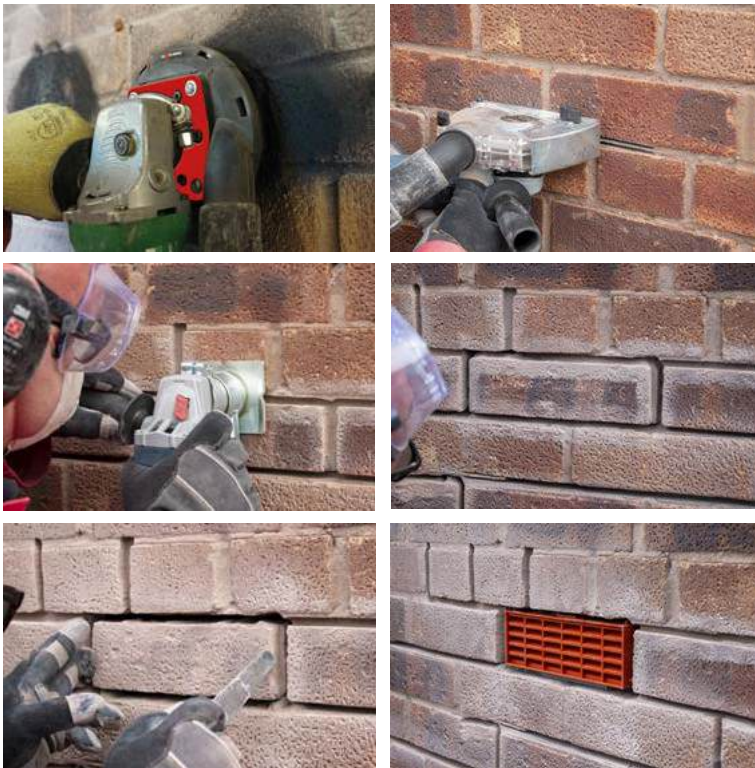

Eine Übersicht der Fußnoten finden Sie auf Seite 202.

# MR750 Diamantmörtelräumer



Die schnellste und kosteneffizienteste Methode, um horizontale Fugen zu fräsen!

- Präzisionskern für höhere Sicherheit und Stabilität
- dynamisch ausbalanciert
- vibrationsreduziert
- Tungsten-Carbid-Kernschutz für erhöhte Lebensdauer
- sehr langlebig: fräst bis zu 250 m<sup>2</sup> Mörtelfugen



## MR750 Diamantmörtelräumer



### Weshalb mich:

- sehr schnell • Präzisionskern für höhere Sicherheit und Stabilität • sehr langlebig

### Technologie:



	Speed <sup>(2)</sup>	Life <sup>(2)</sup>
A	A+	A+
B		
C		
D		
E		
F		
G		

7 mm<sup>(1)</sup>

Artikel-Nr.	Durchmesser	Breite	Bohrung	Trocken/Nass
2170.0115.22	115 mm	4,5 mm	22,23 mm	●
2170.0125.22	125 mm	4,5 mm	22,23 mm	●
2190.0115.22	115 mm	6,0 mm	22,23 mm	●
2190.0125.22	125 mm	6,0 mm	22,23 mm	●

Eine Übersicht der Fußnoten finden Sie auf Seite 202.

# Diamantmörtelräumer



## MR500 Diamantmörtelräumer



### Weshalb mich:

- schnell • langlebig

### Technologie:



Artikel-Nr.	Durchmesser	Breite	Bohrung	Trocken/Nass
2192.0115.22	115 mm	6,0 mm	22,23 mm	●
2192.0125.22	125 mm	6,0 mm	22,23 mm	●

Speed<sup>(2)</sup> Life<sup>(2)</sup>

A		
B	█	█
C		
D		
E		
F		
G		



## MR350 Diamantmörtelräumer



### Weshalb mich:

- hervorragende Qualität und Leistung in diesem Preissegment ohne Kompromisse bei der Sicherheit

### Technologie:



Artikel-Nr.	Durchmesser	Breite	Bohrung	Trocken/Nass
2193.0115.22	115 mm	6,0 mm	22,23 mm	●
2193.0125.22	125 mm	6,0 mm	22,23 mm	●

Speed<sup>(2)</sup> Life<sup>(2)</sup>

A		
B		
C	█	█
D		
E		
F		
G		

# VR750 Diamantmörtelräumer-Set

- verstellbare Fräsbreite
- Diamantkernschutz für erhöhte Sicherheit und Stabilität
- bis zu 50% schneller
- bis zu 50% weniger Staub als herkömmliche Diamantmörtelräumer
- spezielles T-Segment für erhöhte Sicherheit und Lebensdauer

Dieses Set besteht aus zwei hochwertigen Diamantscheiben, sowie 3 kombinierbaren Distanzringen. Somit kann der Mörtel problemlos mit 4 verschiedenen Distanzen (1,2 mm/5 mm/6,5 mm/8 mm) entfernt werden. Erlebe den Unterschied!



## VR750 Diamantmörtelräumer-Set



### Weshalb mich:

- praktisches Set im handlichen Systainer • extrem schnell • extrem langlebig
- spart Zeit und Geld

### Technologie:



	Speed <sup>(2)</sup>	Life <sup>(2)</sup>
A	A	A
B		
C		
D		
E		
F		
G		

Artikel-Nr.	Durchmesser	Bohrung
2390.0115.22	115 mm	22,23 mm
2390.0125.22	125 mm	22,23 mm

Eine Übersicht der Fußnoten finden Sie auf Seite 202.



## Mörtelräumer Zubehör

- mit dem transparenten Schutz sehen Sie die Diamantscheibe und vermeiden Beschädigungen an der Wand
- passt auf alle gängigen Winkelschleifer mit  $\varnothing$  115 mm und  $\varnothing$  125 mm
- stufenlos einstellbare Tiefe
- Mörtel einfach, sicher und staubfrei entfernen
- für den Dauereinsatz geeignet



### Absaughaube **DustTEC** transparenter Mörtelräumerschutz



#### Weshalb mich:

- passt auf alle gängigen Winkelschleifer mit  $\varnothing$  115 mm und  $\varnothing$  125 mm • einstellbare Tiefe • einfach • sicher • leicht • langlebig

Artikel-Nr.	Beschreibung
1987.0000.001	Absaughaube <b>DustTEC</b> transparenter Mörtelräumerschutz <b>Setinhalt:</b> Mörtelräumerschutz, Staubsaugeranschluss-Stutzen, Zweiloeh-Schlüssel, 3 Aufnahmeeringe, Flansch

# DR850 Diamantfugenfräser



## Vertikale und horizontale Fugen mit einem Werkzeug spielend leicht fräsen!

- mit Höchstpräzision härteste Fugen fräsen
- passt auf alle Winkelschleifer
- angrenzende Ziegel werden nicht beschädigt
- 100% staubfrei mit der Marcris Fugenfräser Staubabsaugung
- ca. 3x schneller als der Hartmetall-Fugenfräser mit Top-Qualität
- einfach und sicher
- für den Dauereinsatz geeignet
- ca. 4-6x längere Lebensdauer als der Hartmetall-Fugenfräser mit Top-Qualität
- spart Zeit und Geld

hochwertiger Diamant für eine maximale Standzeit

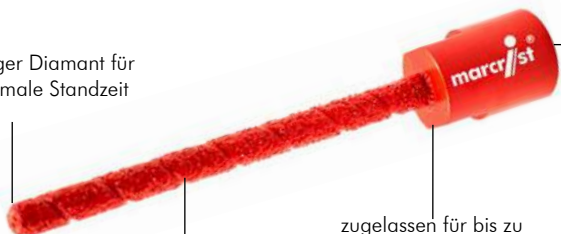

M14-Aufnahme

Wendel für optimale Staubförderung

zugelassen für bis zu 14.000 U/min



## DR850 Diamantfugenfräser



### Weshalb mich:

- fräst härteste Fugen
- passt auf alle Winkelschleifer
- höchstpräzise
- ca. 3x schneller
- einfach und sicher
- ca. 4-6x längere Lebensdauer
- spart Zeit und Geld

### Technologie:

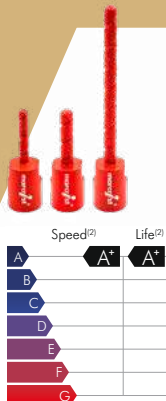

Artikel-Nr.	Durchmesser	Länge/Nutzlänge
2392.0006.M14	6 mm	65/35 mm
2392.0008.M14	8 mm	65/35 mm
2392.0008.M14-100	8 mm	130/100 mm

Eine Übersicht der Fußnoten finden Sie auf Seite 202.



# TR350 Hartmetall-Fugenfräser



## Der beste Hartmetall-Fugenfräser, den wir je im Einsatz hatten!

- passt auf alle Winkelschleifer
- angrenzende Ziegel werden nicht beschädigt
- 100% staubfrei mit der Marcris Fugenfräser Staubabsaugung
- einfach und sicher
- spart Zeit und Geld



## TR350 Hartmetall-Fugenfräser



### Weshalb mich:

- passt auf alle Winkelschleifer
- einfach und sicher
- spart Zeit und Geld

### Technologie:



	Speed <sup>(2)</sup>	Life <sup>(2)</sup>
A		
B	█ B	█ B
C		
D		
E		
F		
G		

Artikel-Nr.	Durchmesser	Länge/Nutzlänge
2393.0008.035	8 mm	65/35 mm
2393.0008.100	8 mm	130/100 mm

Eine Übersicht der Fußnoten finden Sie auf Seite 202.

# Fugenfräser Zubehör



## Fugen mit Staubkontrolle fräsen

- "Einer für alle" - Kompatibel mit allen Winkelschleifern und Fugenfräsern (Diamant und Hartmetall)
- macht das Fräsen sicher und 100% staubfrei
- Präzisionsführung mit Schnittanzeige
- einstellbare Frästiefe



### Fugenfräser Staubabsaugung **DustTEC**



#### Weshalb mich:

- passt auf alle Winkelschleifer • einfach • sicher • staubfrei • einstellbare Frästiefe
- leicht • langlebig

Artikel-Nr.	Beschreibung
430.003.002	Fugenfräser Staubabsaugung mit Führung

Eine Übersicht der Fußnoten finden Sie auf Seite 202.

# Schlitzfräsen



Baumaterialien



Betonprodukte



## WS750 Spezialscheibe für Schlitzfräsen

### Weshalb mich:

- universal • schnell • langlebig

### Technologie:



Speed <sup>(2)</sup>	Life <sup>(2)</sup>
A	A <sup>+</sup>
B	
C	
D	
E	
F	
G	

Artikel-Nr.	Durchmesser	Bohrung	Trocken/Nass
2040.0115.22	115 mm	22,23 mm	●
2040.0125.22	125 mm	22,23 mm	●
2040.0150	150 mm	22,23/25,4/30,0 mm	●
2040.0180.22	180 mm	22,23 mm	●



Baumaterialien



## WS350 Spezialscheibe für Schlitzfräsen

### Weshalb mich:

- hervorragende Qualität und Leistung in diesem Preissegment ohne Kompromisse bei der Sicherheit

### Technologie:

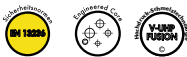

Speed <sup>(2)</sup>	Life <sup>(2)</sup>
A	
B	
C	C
D	
E	
F	
G	

Artikel-Nr.	Durchmesser	Bohrung	Trocken/Nass
2041.0125.22	125 mm	22,23 mm	●
2041.0150	150 mm	22,23/25,4/30,0 mm	●
2041.0180.22	180 mm	22,23 mm	●

# CG750 4in1



## CG750 Bündigschnitt Trenn- und Schleifscheibe für Winkelschleifer Die Alternative im Bündigschnitt.

- kein Verklemmen, kein Verkanten, weil sich die Scheibe seitlich frei schneidet

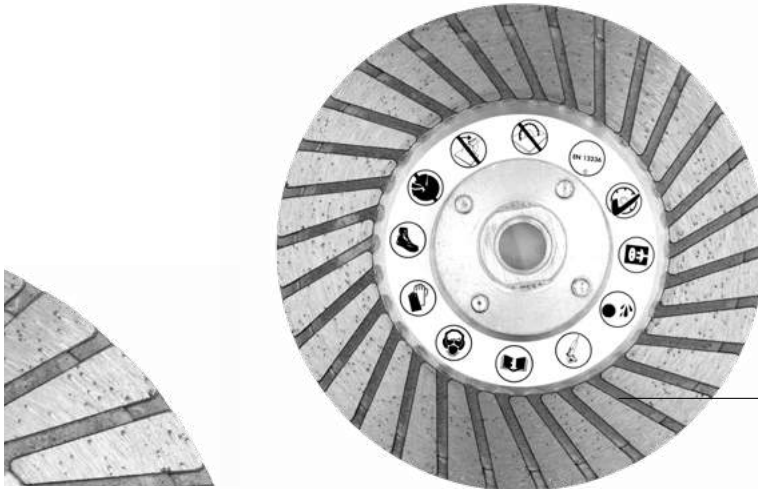

Bündigschnitt

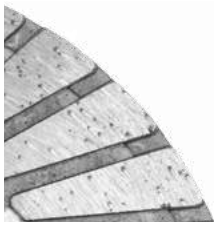

Turbo-Segment



schneiden



Bündigschnitt



Kantenbrechen



schleifen

**CG750 4in1**

10mm<sup>(1)</sup>

Baumaterialien

Dachpfannen

Granit und Naturstein

Ziegel

dünne Metalle  
<3 mm

### Weshalb mich:

- eine Scheibe kann alles ... Schneiden ... Bündigschneiden ... Kantenbrechen ... Schleifen

### Technologie:



Artikel-Nr.	Durchmesser	Bohrung	Trocken/Nass
2350.0115.14	115 mm	M14	☀️💧
2350.0125.14	125 mm	M14	☀️💧

Speed <sup>(2)</sup>	Lite <sup>(2)</sup>
A	
B	B
C	
D	
E	
F	
G	

Eine Übersicht der Fußnoten finden Sie auf Seite 202.



# Das richtige Werkzeug für Ihre Montagefräse

## FC850 Diamanttrennscheibe

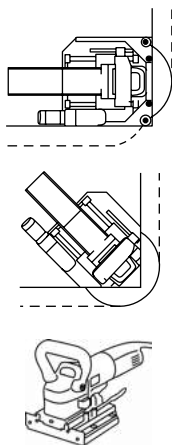

### Anwendungsbereich:

Zum Herausrennen von Altfensterrahmen,  
Fliesen und Stahlzargen

### Geeignet für:

Mauerwerk, Fliesen, Putz, Zement,  
Beton, Befestigungslaschen aus Metall

Durchmesser x Bohrung in mm:		150 x 27,0	170 x 27,0	180 x 22,23	180 x 29,0	200 x 22,23
Hersteller	Type					
Bepo	FFS150S / FFS151S / FFS151SE	✓				
	FFS171SE		✓			
Fein	MF14-180			✓		
	Tanga Delta H			✓		✓
Lamello	Tanga Delta S2			✓		✓
	Tanga DX200				✓	
Würth	FF180			✓		

## FC350 Diamanttrennscheibe





Zum Heraustrennen von Altfensterrahmen,  
Fliesen und Stahlzargen

Mauerwerk, Fliesen, Putz, Zement,  
Beton, Befestigungslaschen aus Metall

150 x 27,0	170 x 27,0	180 x 22,23	180 x 29,0	200 x 22,23
✓				
	✓			
		✓		
		✓		✓
		✓		✓
			✓	
		✓		

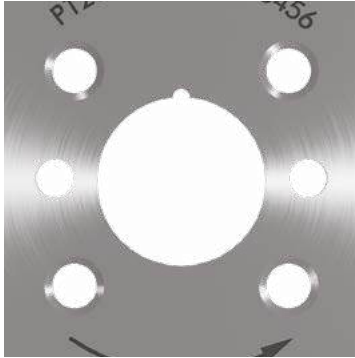
# Die richtige Aufnahme für Ihre Montagefräse

	Aufnahmeart	Maschinentyp
	<p>2 + 4 Mitnahmelöcher</p>	<p>Lamello Fein Würth</p>
	<p>2 Mitnahmelöcher</p>	<p>Bepo</p>
	<p>Aufnahmeschlitz</p>	<p>Lamello DX 200®</p>





# FC850 Diamanttrennscheibe

Die beste Diamanttrennscheibe für Montagefräsen, die wir mit heutiger Technologie bauen können.



Turbo-Segment



Baumaterialien



Betonprodukte



Granit und Naturstein



Stahlbeton

## FC850 Diamanttrennscheibe



### Weshalb mich:

- extreme Schneidgeschwindigkeit • extreme Präzision • hohe Standzeit

### Technologie:



Artikel-Nr.	Durchmesser	Bohrung	Maschinen-Typ <sup>(2)</sup>	Trocken/Nass
2430.0150.27	150 mm	27,0 mm 2 NL	Bepo	☀️ 💧
2430.0170.27	170 mm	27,0 mm 2 NL	Bepo	☀️ 💧
2430.0180.22	180 mm	22,23 mm 2+4 NL	Lamello, Fein, Würth	☀️ 💧
2430.0180.29	180 mm	29,0 mm	Lamello DX200	☀️ 💧
2430.0200.22	200 mm	22,23 mm 2+4 NL	Lamello	☀️ 💧

Eine Übersicht der Fußnoten finden Sie auf Seite 202.

# FC350 Diamanttrennscheibe



Hervorragende Qualität und Leistung ohne Kompromisse bei der Sicherheit.



Baumaterialien



Betonprodukte



Granit und Naturstein



Stahlbeton

## FC350 Diamanttrennscheibe



10 mm<sup>(1)</sup>

### Weshalb mich:

- hervorragende Qualität und Leistung in diesem Preissegment ohne Kompromisse bei der Sicherheit.

### Technologie:



Artikel-Nr.	Durchmesser	Bohrung	Maschinen-Typ <sup>(2)</sup>	Trocken/Nass
2432.0150.27	150 mm	27,0 mm 2 NL	Bepo	● ☔
2432.0170.27	170 mm	27,0 mm 2 NL	Bepo	● ☔
2432.0180.22	180 mm	22,23 mm 2+4 NL	Lamello, Fein, Würth	● ☔
2432.0180.29	180 mm	29,0 mm	Lamello DX200	● ☔
2432.0200.22	200 mm	22,23 mm 2+4 NL	Lamello	● ☔
2432.0200.29	200 mm	29,0 mm	Lamello DX200	● ☔

Eine Übersicht der Fußnoten finden Sie auf Seite 202.

# BC850 AkkuMAX Schneiden und Anfassen



Mit der **BC850 AkkuMAX** ist das Bearbeiten von Kanalrohren ab sofort so einfach wie nie. Die leistungsstarke Trenn- und Anfassscheibe ist für den Akku-Winkelschleifer optimiert und erledigt zwei Arbeitsschritte in einem. Durch die automatische Führung ist das Ergebnis ein sauberer Schnitt und eine perfekte Fase von ca. 15°.

hochhitzebeständiges Supersegment

automatische Führung

gehärtete Anfassschneiden

30 Tage **marcr//st** Geld zurück Garantie

Skolan Safe Rohr

HT Safe-/HT-Rohr

KG Rohr

KG2000 Rohr

PE Rohr

schneidet alle Abwasserrohre

schneiden

anfassen

## BC850 AkkuMAX Schneiden und Anfassen

### Weshalb mich:

- schnell • einfach • extrem langlebig • spart Zeit und Geld

### Technologie:



Artikel-Nr.	Beschreibung	Trocken/Nass
2411.0125.22	<b>BC850 AkkuMAX</b> Schneid- und Anfassscheibe Ø 125 x 22,23 mm	●
2413.000.004	Anlauflager für <b>BC850 AkkuMAX</b>	●
2414.0125.22	<b>BC850 AkkuMAX</b> Ø 125 x 22,23 mm inkl. Anlauflager	●

Speed <sup>(2)</sup>	Life <sup>(2)</sup>
A	A+
B	A+
C	
D	
E	
F	
G	

Eine Übersicht der Fußnoten finden Sie auf Seite 202.

# BC750 Schneiden und Anfassen



Die **BC750** spart unnötige Arbeitsschritte – statt zwei Werkzeugen, nur noch ein Werkzeug zum Trennen und Anfassen verwenden. Die Diamant-Trennscheibe sorgt für einen sauberen und sicheren Schnitt. Die **BC750** ist für die anspruchsvollen Aufgaben im Bereich KG-, Guss- und Tonrohre optimiert.



Plastikrohre/KG



Plastik/PKL



Guss



Ton

## BC750 Schneiden und Anfassen



### Weshalb mich:

- schnell • einfach • extrem langlebig • spart Zeit und Geld

### Technologie:



Artikel-Nr.	Durchmesser	Bohrung	Trocken/Nass
2410.0125.22	125 mm	22,23 mm	●

Speed <sup>(2)</sup>	Life <sup>(2)</sup>
A	A+
B	
C	
D	
E	
F	
G	

Eine Übersicht der Fußnoten finden Sie auf Seite 202.

# Asphalt



Asphalt und Frischbeton

## AS750 Asphalt



10 mm<sup>(1)</sup>

Speed <sup>(2)</sup>	Life <sup>(2)</sup>
A	A+
B	A+
C	
D	
E	
F	
G	

### Weshalb mich:

- schnell • hohe Standzeit

### Technologie:



Artikel-Nr.	Durchmesser	Bohrung	Trocken/Nass
1114.0300	300 mm	20,0/22,23/25,4 mm	☀️💧
1114.0350	350 mm	20,0/22,23/25,4 mm	☀️💧
1114.0400	400 mm	20,0/22,23/25,4 mm	☀️💧
1114.0450.25	450 mm	25,4 mm	☀️💧
1114.0600.25	600 mm	25,4 mm	☀️💧



Asphalt und Frischbeton

## AS350 Asphalt



10 mm<sup>(1)</sup>

Speed <sup>(2)</sup>	Life <sup>(2)</sup>
A	B
B	B
C	
D	
E	
F	
G	

### Weshalb mich:

- hervorragende Qualität und Leistung in diesem Preissegment ohne Kompromisse bei der Sicherheit

### Technologie:



Artikel-Nr.	Durchmesser	Bohrung	Trocken/Nass
1416.0300	300 mm	20,0/22,23/25,4 mm	☀️💧
1416.0350	350 mm	20,0/22,23/25,4 mm	☀️💧
1416.0400	400 mm	20,0/22,23/25,4 mm	☀️💧
1416.0450	450 mm	20,0/22,23/25,4 mm	☀️💧
1416.0500.25	500 mm	25,4 mm	☀️💧

Eine Übersicht der Fußnoten finden Sie auf Seite 202.

# Bodensägen Beton



Betonprodukte



armierter Beton



10 mm<sup>(1)</sup>

## CB750 Beton



### Weshalb mich:

- universal • schnell • langlebig

### Technologie:



	Speed <sup>(2)</sup>	Life <sup>(2)</sup>
A	A+	A+
B		
C		
D		
E		
F		
G		

Artikel-Nr.	Durchmesser	Bohrung	Trocken/Nass
1115.0350.25	350 mm	25,4 mm	☀️ 💧
1115.0400.25	400 mm	25,4 mm	☀️ 💧
1115.0450.25	450 mm	25,4 mm	☀️ 💧
1115.0500.25	500 mm	25,4 mm	☀️ 💧
1115.0600.25	600 mm	25,4/60,0 mm	☀️ 💧



# BF850T Tischsägen-Scheibe

- Tischsägen-Scheiben können im Leerlauf «pfeifen»
- Die **BF850T** hingegen läuft nahezu lautlos!



**SilentMAX**  
Ist das Marcris-Markenzeichen für Geräuschreduktion vereint mit Leistung/Stabilität.



Baumaterialien



Betonprodukte



Granit und Naturstein



Stahlbeton

## BF850T Granit, Beton und harte Materialien



10 mm <sup>(1)</sup>

### Weshalb mich:

- Schnellschnitt • geräuschreduziert • im Leerlauf sensationell leise • kein Pfeifen

### Technologie:



Speed <sup>(2)</sup>	Life <sup>(2)</sup>
A	A+
B	A
C	
D	
E	
F	
G	

Artikel-Nr.	Durchmesser	Bohrung	Trocken/Nass
1201.0350.25	350 mm	25,4 mm	

Weitere Bohrungen auf Anfrage.

# Tischsagen-Scheiben



Betonprodukte



Granit und Naturstein

## HM750 Granit und harte Materialien



**Weshalb mich:**

- schnell • langlebig

**Technologie:**



Artikel-Nr.	Durchmesser	Bohrung	Trocken/Nass
1116.0250	250 mm	25,4/30,0 mm	☹☹☹
1116.0300	300 mm	25,4/30,0 mm	☹☹☹
1116.0350	350 mm	25,4/30,0 mm	☹☹☹
1116.0400	400 mm	25,4/30,0 mm	☹☹☹
1116.0450	450 mm	25,4/30,0 mm	☹☹☹

	Speed <sup>(2)</sup>	Life <sup>(2)</sup>
A	A	A
B		
C		
D		
E		
F		
G		



extrem harte Baumaterialien



Marmor und Schiefer

## MA750 Marmor und Schiefer



**Weshalb mich:**

- schnell • langlebig

**Technologie:**



Artikel-Nr.	Durchmesser	Bohrung	Trocken/Nass
1118.0200	200 mm	25,4/30,0 mm	☹☹☹
1118.0250	250 mm	25,4/30,0 mm	☹☹☹
1118.0300	300 mm	25,4/30,0 mm	☹☹☹
1118.0350	350 mm	25,4/30,0 mm	☹☹☹
1118.0400	400 mm	25,4/30,0 mm	☹☹☹
1118.0450	450 mm	25,4/30,0 mm	☹☹☹

	Speed <sup>(2)</sup>	Life <sup>(2)</sup>
A	A	A
B		
C		
D		
E		
F		
G		

Eine Übersicht der Fußnoten finden Sie auf Seite 202.





Fliesenbearbeitung

# TG750 Fliesenfugenräumer handgeführt



ultradünn



automatischer Tiefenanschlag



alle Fliesen in jeder Stärke



Marmor und Schiefer



Granit und Naturstein



Feinsteinzeug

## TG750 Fliesenfugenräumer



8 mm<sup>(1)</sup>

### Weshalb mich:

- entfernt den Fugenmörtel zwischen den Fliesen
- passt auf alle Ø 115 mm und Ø 125 mm Winkelschleifer
- schnell
- präzise
- ultradünn
- automatische Führung
- beschädigt die angrenzende Fliese nicht

### Technologie:



Speed <sup>(2)</sup>	Life <sup>(2)</sup>
A	A <sup>+</sup>
B	A
C	
D	
E	
F	
G	

Artikel-Nr.	Durchmesser	Bohrung	Trocken/Nass
1983.0115.22	115 mm	22,23 mm	

Eine Übersicht der Fußnoten finden Sie auf Seite 202.

# CC750 Kurvenschnittscheibe handgeführt



- schneidet perfekte Kurven, Radien und Formen
- schneidet jede Fliese, egal wie hart



alle Fliesen in jeder Stärke



Marmor und Schiefer



Granit und Naturstein



Feinsteinzeug



8 mm<sup>(1)</sup>

## CC750 Kurvenschnittscheibe

### Weshalb mich:

- Das Schneiden von Kurven und Rundungen in Fliesen ist jetzt einfach! • für den Einsatz auf Ø 115 mm und Ø 125 mm Winkelschleifer • schnell • präzise

### Technologie:



Speed <sup>(2)</sup>	Life <sup>(3)</sup>
A	A
B	B
C	
D	
E	
F	
G	

Artikel-Nr.	Durchmesser	Bohrung	Trocken/Nass
2370.0115.22	115 mm	22,23 mm	●







Eine Übersicht der Fußnoten finden Sie auf Seite 202.

# Übersicht Diamanttrennscheiben

Produktbezeichnung	<b>CK850 AkkuMAX</b>	<b>CK850T</b>	<b>CK750S</b>
Abbildung			
Trocken/Nass			
Verfügbare Durchmesser	Ø 115 - Ø 125 mm	Ø 115 - Ø 400 mm	Ø 115 - Ø 350 mm
Materialien	alle Fliesen <20 mm, Naturstein Fliesen, Feinsteinzeug, Granit und Naturstein	alle Fliesen in jeder Stärke, Marmor, Schiefer, Granit, Naturstein und Feinsteinzeug	alle Fliesen in jeder Stärke, Marmor, Schiefer, Granit, Naturstein und Feinsteinzeug, Mosaik
Ideale Maschine			
Anwendung	gerader Schnitt, Gehrungsschnitt	gerader Schnitt, Gehrungsschnitt	gerader Schnitt, Gehrungsschnitt
Eigenschaften	<ul style="list-style-type: none"> <li>• optimiert für Akku-Geräte</li> <li>• 10 mm<sup>(1)</sup> X-Segment</li> <li>• ultradünne Schnittkante</li> <li>• extrem schnell</li> <li>• vibrationsreduziert</li> <li>• geräuschreduziert</li> <li>• einfach</li> <li>• extrem langlebig</li> </ul>	<ul style="list-style-type: none"> <li>• 8 mm<sup>(1)</sup> Turbo-Segment</li> <li>• extrem schnell</li> <li>• selbstschärfend</li> <li>• selbstkühlend</li> <li>• extrem langlebig</li> <li>• extrem tiefe Kosten pro Schnitt</li> </ul>	<ul style="list-style-type: none"> <li>• 10 mm<sup>(1)</sup> geschlossenes Diamantsegment</li> <li>• schneidet alle Fliesen in jeder Stärke</li> <li>• schnell</li> <li>• ultrapräzise</li> <li>• minimale Ausrisse</li> <li>• einfache Handhabung</li> <li>• tiefe Kosten pro Schnitt</li> </ul>
Standzeit <sup>(4)(5)</sup>	760 Meter	1500 Meter	

Eine Übersicht der Fußnoten finden Sie auf Seite 202.

# Übersicht Diamanttrennscheiben

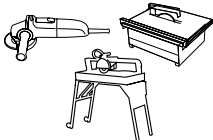
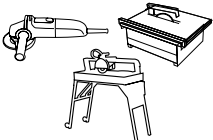
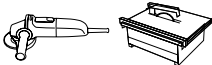
CK650T	CK550S	CK350S																																																																								
																																																																										
																																																																										
<p>Ø 115 - Ø 200 mm</p>	<p>Ø 80 - Ø 350 mm</p>	<p>Ø 110 - Ø 180 mm</p>																																																																								
<p>alle Fliesen in jeder Stärke, Marmor, Schiefer, Granit, Naturstein und Feinsteinzeug</p>	<p>alle Fliesen in jeder Stärke, Marmor, Schiefer, Granit, Naturstein und Feinsteinzeug</p>	<p>alle Fliesen in jeder Stärke, Marmor, Schiefer, Granit, Naturstein und Feinsteinzeug</p>																																																																								
																																																																										
<p>gerader Schnitt, Gehrungsschnitt</p>	<p>gerader Schnitt</p>	<p>gerader Schnitt</p>																																																																								
<ul style="list-style-type: none"> <li>• 8 mm<sup>(1)</sup> Turbo-Segment</li> <li>• präziser Schnitt</li> <li>• minimale Ausrisse</li> <li>• selbstkühlend</li> <li>• selbstschärfend</li> <li>• schnell</li> <li>• dünn</li> <li>• langlebig</li> </ul>	<ul style="list-style-type: none"> <li>• 5 mm<sup>(1)</sup> geschlossenes Diamantsegment</li> <li>• schneidet alle Fliesen in jeder Stärke</li> <li>• schnell</li> <li>• präzise</li> <li>• minimale Ausrisse</li> <li>• einfache Handhabung</li> </ul>	<ul style="list-style-type: none"> <li>• 5 mm<sup>(1)</sup> geschlossenes Diamantsegment</li> <li>• schneidet alle Fliesen in jeder Stärke</li> <li>• präzise</li> <li>• einfache Handhabung</li> </ul>																																																																								
<table border="1" data-bbox="146 1214 342 1430"> <thead> <tr> <th></th> <th>Speed<sup>(2)</sup></th> <th>Life<sup>(2)</sup></th> </tr> </thead> <tbody> <tr><td>A</td><td>A</td><td>A</td></tr> <tr><td>B</td><td></td><td></td></tr> <tr><td>C</td><td></td><td></td></tr> <tr><td>D</td><td></td><td></td></tr> <tr><td>E</td><td></td><td></td></tr> <tr><td>F</td><td></td><td></td></tr> <tr><td>G</td><td></td><td></td></tr> </tbody> </table> <p>350 Meter</p>		Speed <sup>(2)</sup>	Life <sup>(2)</sup>	A	A	A	B			C			D			E			F			G			<table border="1" data-bbox="463 1214 659 1430"> <thead> <tr> <th></th> <th>Speed<sup>(2)</sup></th> <th>Life<sup>(2)</sup></th> </tr> </thead> <tbody> <tr><td>A</td><td></td><td></td></tr> <tr><td>B</td><td>B</td><td>B</td></tr> <tr><td>C</td><td></td><td></td></tr> <tr><td>D</td><td></td><td></td></tr> <tr><td>E</td><td></td><td></td></tr> <tr><td>F</td><td></td><td></td></tr> <tr><td>G</td><td></td><td></td></tr> </tbody> </table>		Speed <sup>(2)</sup>	Life <sup>(2)</sup>	A			B	B	B	C			D			E			F			G			<table border="1" data-bbox="768 1214 964 1430"> <thead> <tr> <th></th> <th>Speed<sup>(2)</sup></th> <th>Life<sup>(2)</sup></th> </tr> </thead> <tbody> <tr><td>A</td><td></td><td></td></tr> <tr><td>B</td><td></td><td></td></tr> <tr><td>C</td><td>C</td><td>C</td></tr> <tr><td>D</td><td></td><td></td></tr> <tr><td>E</td><td></td><td></td></tr> <tr><td>F</td><td></td><td></td></tr> <tr><td>G</td><td></td><td></td></tr> </tbody> </table>		Speed <sup>(2)</sup>	Life <sup>(2)</sup>	A			B			C	C	C	D			E			F			G		
	Speed <sup>(2)</sup>	Life <sup>(2)</sup>																																																																								
A	A	A																																																																								
B																																																																										
C																																																																										
D																																																																										
E																																																																										
F																																																																										
G																																																																										
	Speed <sup>(2)</sup>	Life <sup>(2)</sup>																																																																								
A																																																																										
B	B	B																																																																								
C																																																																										
D																																																																										
E																																																																										
F																																																																										
G																																																																										
	Speed <sup>(2)</sup>	Life <sup>(2)</sup>																																																																								
A																																																																										
B																																																																										
C	C	C																																																																								
D																																																																										
E																																																																										
F																																																																										
G																																																																										

Eine Übersicht der Fußnoten finden Sie auf Seite 202.

# CK850 AkkuMAX extrem schneller Fliesenschnitt

- schneidet problemlos sämtliche Fliesen
- optimiert für Akku-Geräte
- minimierte Ausrisse durch X-Verzahnung
- ultradünne Schnittkante

- schneidet ca. doppelt so schnell
- ca. doppelt so viele Schnitte pro Akku-Ladung im Vergleich zu Standardtrenscheiben
- extrem langlebig

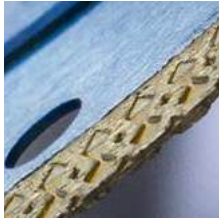

X-Verzahnung: minimiert Ausrisse



patentierter<sup>(3)</sup>, verstärkter Stahlkern für grössere Schnittpräzision, Sicherheit und Seitenstabilität



alle Fliesen <20 mm



Naturstein Fliesen



Feinsteinzeug



Granit und Naturstein

## CK850 AkkuMAX extrem schneller Fliesenschnitt

### Weshalb mich:





- für Akku- und Standardwinkelschleifer • ultradünne Schnittkante • extrem schnell
- verstärkter Stahlkern für grössere Schnittpräzision und Sicherheit (patentiert)<sup>(3)</sup> • vibrations-reduziert • geräuschreduziert • einfach • extrem langlebig

### Technologie:

10 mm<sup>(1)</sup>

	Speed <sup>(2)</sup>	Life <sup>(2)</sup>
A	A <sup>+</sup>	A <sup>+</sup>
B		
C		
D		
E		
F		
G		

Artikel-Nr.	Durchmesser	Stärke	Bohrung	Trocken/Nass
1853.0115.22	115 mm	Ultradünn	22,23 mm	 
1853.0125.22	125 mm	Ultradünn	22,23 mm	 

Eine Übersicht der Fußnoten finden Sie auf Seite 202.

# CK850T extrem langlebiger Fliesenschnitt



**Nie wieder Probleme beim Fliesenschnitten**  
 Unsere beste, schnellste, langlebige Fliesenscheibe!

ultrapräzise  
ultradünn

30 Tage **marcr/st** Gold zurück Garantie

marcr/st  
Ø 225mm  
CK850T

115,125 mm patentierter<sup>(3)</sup>, verstärker Stahlkern für grössere Schnittpräzision, Sicherheit und Seitenstabilität  
 schneidet alle Fliesen in jeder Stärke

Turbo-Segment

alle Fliesen in jeder Stärke    Marmor und Schiefer    Granit und Naturstein    Feinsteinzeug

## CK850T extrem langlebiger Fliesenschnitt

Weshalb mich:

- extrem schnell • selbstschärfend • selbstkühlend • extrem langlebig
- extrem tiefe Kosten pro Schnitt

Technologie:

8 mm<sup>(1)</sup>

Artikel-Nr.	Durchmesser	Bohrung	Trocken/Nass
1830.0115.22	115 mm	22,23 mm	☀️💧
1830.0125.22	125 mm	22,23 mm	☀️💧
1830.1150.25	150 mm	22,23/25,4 mm	💧
1830.1180.25	180 mm	22,23/25,4 mm	💧
1830.1200.30	200 mm	25,4/30,0 mm	💧
1830.1230.25	230 mm	22,23/25,4 mm	💧
1830.1250.30	250 mm	25,4/30,0 mm	💧
1830.1300.30	300 mm	25,4/30,0 mm	💧
1830.1350.30	350 mm	25,4/30,0 mm	💧
1830.1400.25	400 mm	25,4 mm	💧

Speed <sup>(2)</sup>	Life <sup>(2)</sup>
A	A+
B	A++
C	
D	
E	
F	
G	

Eine Übersicht der Fußnoten finden Sie auf Seite 202.

# CK750S ultrapräziser Fliesenschnitt



ultrapräzise  
ultradünn



schneidet  
alle Fliesen  
in jeder Stärke

Bronzebindung



geschlossenes Diamantsegment



alle Fliesen in jeder Stärke



Marmor und Schiefer



Granit und Naturstein



Feinsteinzeug



Mosaik

## CK750S ultrapräziser Fliesenschnitt

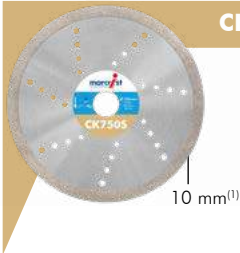

10 mm<sup>(1)</sup>

### Weshalb mich:

- schneidet alle Fliesen in jeder Stärke • schnell • ultrapräzise • minimale Ausrisse
- einfache Handhabung • tiefe Kosten pro Schnitt

### Technologie:



Artikel-Nr.	Durchmesser	Bohrung	Trocken/Nass
1125.0115.22	115 mm	22,23 mm	☀️
1125.0125.22	125 mm	22,23 mm	☀️💧
1125.1150.25	150 mm	25,4 mm	💧
1125.1180.25	180 mm	22,23/25,4 mm	💧
1125.1200.30	200 mm	25,4/30,0 mm	💧
1125.1230.30	230 mm	25,4/30,0 mm	💧
1125.1250.30	250 mm	25,4/30,0 mm	💧
1125.1300.30	300 mm	25,4/30,0 mm	💧
1125.1350.30	350 mm	25,4/30,0 mm	💧

Speed <sup>(2)</sup>	Life <sup>(2)</sup>
A	A
B	A <sup>+</sup>
C	
D	
E	
F	
G	

Eine Übersicht der Fußnoten finden Sie auf Seite 202.



# CK650T langlebiger Fliesenschnitt

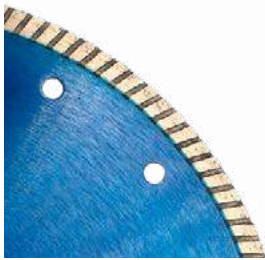
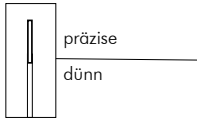

Turbo-Segment



alle Fliesen in jeder Stärke



Marmor und Schiefer



Granit und Naturstein



Feinsteinzeug

## CK650T langlebiger Fliesenschnitt



8 mm<sup>(1)</sup>

### Weshalb mich:

- präziser Schnitt • minimale Ausrisse • selbstkühlend • selbstschärfend • schnell • langlebig

### Technologie:



	Speed <sup>(2)</sup>	Life <sup>(2)</sup>
A	A	A
B		
C		
D		
E		
F		
G		

Artikel-Nr.	Durchmesser	Bohrung	Trocken/Nass
1857.0115.22	115 mm	22,23 mm	☀️💧
1857.0125.22	125 mm	22,23 mm	☀️💧
1857.0150.25	150 mm	25,4 mm	💧
1857.0180.25	180 mm	25,4 mm	💧
1857.0200.25	200 mm	25,4 mm	💧

Eine Übersicht der Fußnoten finden Sie auf Seite 202.

# CK650X ultraschneller Fliesenschnitt

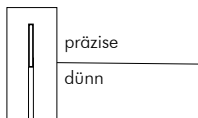

Turbo-Segment



patentierter<sup>(3)</sup>, verstärkter  
Stahlkern für grössere  
Schnittpräzision,  
Sicherheit und  
Seitenstabilität



alle Fliesen in jeder Stärke



Marmor und Schiefer



Granit und Naturstein



Feinsteinzeug

## CK650X ultraschneller Fliesenschnitt

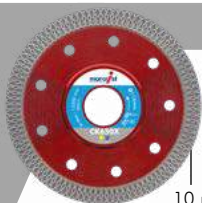

### Weshalb mich:

- 10 mm X-Segment • schneidet alle Fliesen, egal wie hart • verstärkter Stahlkern für grössere Schnittpräzision und Sicherheit (patentiert)<sup>(3)</sup> • ultradünn • ultraschnell • flexibel
- geräuschreduziert

### Technologie:



Artikel-Nr.	Durchmesser	Bohrung	Trocken/Nass
1856.0115.22	115 mm	22,23 mm	☀️💧
1856.0125.22	125 mm	22,23 mm	☀️💧

	Speed <sup>(2)</sup>	Life <sup>(2)</sup>
A	▲	▲
B		
C		
D		
E		
F		
G		

Eine Übersicht der Fußnoten finden Sie auf Seite 202.

# CK550S präziser Fliesenschnitt

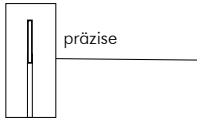

schneidet alle Fliesen in jeder Stärke

geschliffenes und gehärtetes Stammblatt



## CK550S präziser Fliesenschnitt

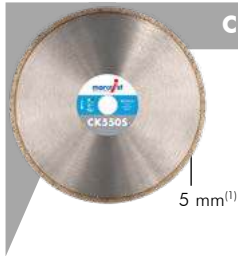

### Weshalb mich:

- schneidet alle Fliesen in jeder Stärke • schnell • präzise • minimale Ausrisse
- einfache Handhabung

### Technologie:



Artikel-Nr.	Durchmesser	Bohrung	Trocken/Nass
1855.0080.15	80 mm	15,0 mm	☀️ 💧
1855.0105.16	105 mm	16,0 mm	☀️ 💧
1855.0110.22	110 mm	22,23 mm	☀️ 💧
1855.0115.22	115 mm	22,23 mm	☀️ 💧
1855.0125.22	125 mm	22,23 mm	☀️ 💧
1855.0150.25	150 mm	25,4 mm	💧
1855.0180.25	180 mm	25,4 mm	💧
1855.0200.25	200 mm	25,4 mm	💧
1855.0230.25	230 mm	25,4 mm	💧
1855.0250.25	250 mm	25,4 mm	💧
1855.0300.25	300 mm	25,4/30,0 mm	💧
1855.0350.30	350 mm	30,0 mm	💧

Speed <sup>(2)</sup>	Life <sup>(2)</sup>
A	
B	◀ B ▶
C	
D	
E	
F	
G	

Eine Übersicht der Fußnoten finden Sie auf Seite 202.

# CK350S Fliesenschnitt

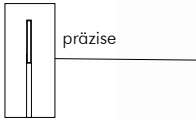

schneidet alle Fliesen in jeder Stärke

geschliffenes und gehärtetes Stammblatt



## CK350S Fliesenschnitt



### Weshalb mich:

- schneidet alle Fliesen in jeder Stärke • präzise • einfache Handhabung • hervorragende Qualität und Leistung in diesem Preissegment ohne Kompromisse bei der Sicherheit

### Technologie:



Artikel-Nr.	Durchmesser	Bohrung	Trocken/Nass
1832.1115.22	115 mm	22,23 mm	☀️
1832.1125.22	125 mm	22,23 mm	☀️💧
1832.1180.25	180 mm	22,23/25,4 mm	💧

Speed<sup>(2)</sup> Life<sup>(2)</sup>

A		
B		
C	◀ C	▶ C
D		
E		
F		
G		

Eine Übersicht der Fußnoten finden Sie auf Seite 202.

# CGF750 3in1 Diamant Trenn-Schleif-Finishing Scheibe



**CGF750 Präzisions-Diamantwerkzeug zum Schneiden, Schleifen, Kantenbrechen Jolly schneiden, alles mit einem Werkzeug**

- Das "must have" Werkzeug für jeden Fliesenleger, Dachdecker, GaLa-Bauer, Allrounder etc.



M14 Spin on Flansch passt auf alle M14 Winkelschleifer



Präzisions-Schnitt



Präzisions-Schleifen



Kantenbrechen



Finishing

## CGF750 3in1 Diamant Trenn-Schleif-Finishing Scheibe



alle Fliesen in jeder Stärke



Marmor und Schiefer



Granit und Naturstein



Feinsteinzeug

### Weshalb mich:

- das "must have" für jeden Fliesenleger, Dachdecker, GaLa-Bauer, Allrounder etc.
- Höchstpräzision • langlebig • Schneiden • Jolly schneiden • Schleifen
- Kantenbrechen • Finishing (alles mit einem Werkzeug)

### Technologie:



	Speed <sup>(2)</sup>	Life <sup>(2)</sup>
A	A	A
B		
C		
D		
E		
F		
G		

Artikel-Nr.	Durchmesser	Bohrung	Trocken/Nass
2351.0115.M14	115 mm	M14	☀️💧
2351.0125.M14	125 mm	M14	☀️💧

Eine Übersicht der Fußnoten finden Sie auf Seite 202.

# FF750 Diamantfräser



## Präzisions-Hochgeschwindigkeits-Diamantfräser Ø 20 mm x M14 für den Winkelschleifer.

- passt auf alle Winkelschleifer
- für den Nass- und Trockeneinsatz geeignet
- Vergrößern von Bohrlöchern auf die perfekte Größe
- Kantenfräsen
- Radiusfräsen
- einfach
- extrem schnell
- selbstschärfend
- langlebig

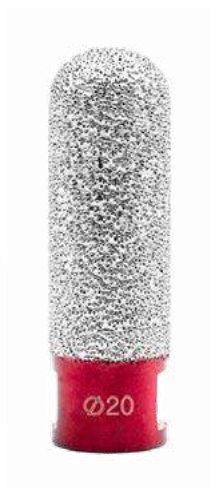

### FF750 Diamantfräser



#### Weshalb mich:

- extrem präzise • extrem schnell • langlebig • spart Zeit und Geld

Artikel-Nr.	Durchmesser	Anschluss	Trocken/Nass
2394.0020.M14	20 mm	M14	



Speed <sup>(2)</sup>	Life <sup>(2)</sup>
A	A*
B	
C	
D	
E	
F	
G	

Eine Übersicht der Fußnoten finden Sie auf Seite 202.

## Polierpads für Fliesenkanten - für die perfekte Oberfläche

Mit den Fliesenkanten-Polierpads sind perfekte Fliesenränder in wenigen Sekunden jetzt kein Problem mehr. So sorgen Sie für eine perfekte Oberfläche und verhindern Schäden durch scharfe Kanten.

Die Polierpads sind mit drei verschiedenen Körnungen erhältlich, um alle Fliesen von feinem Glas bis hin zu hartem Granit perfekt zu bearbeiten.

Das Polierpad an der Fliesenkante entlang führen.



Der Unterschied ist klar ersichtlich!

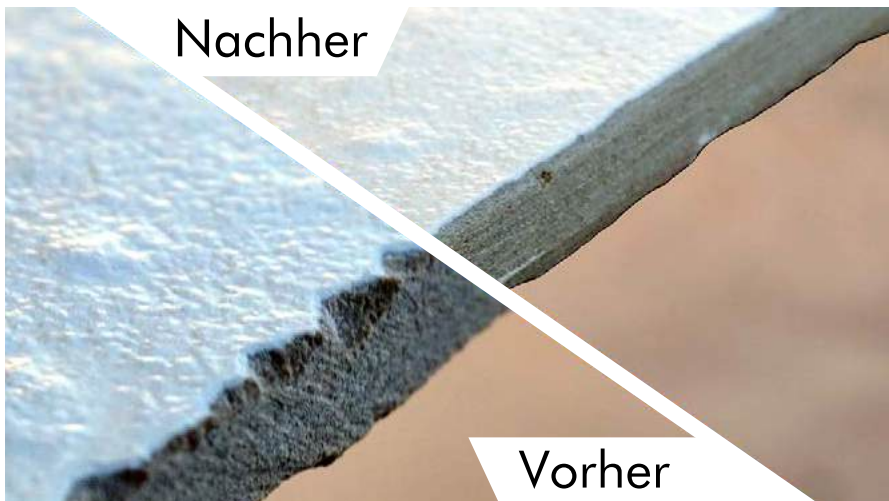

Eine Übersicht der Fußnoten finden Sie auf Seite 202.

## Polierpads für Fliesenkanten

### Zur manuellen Politur mit der Hand

Der Allrounder für perfekte Oberflächen von verschiedenen Materialien oder Schnittkanten, die grob, mittel oder leicht bearbeitet werden müssen.

Die Diamant-Schleifpads sind die geeignete Alternative für schwer zugängliche Stellen oder auch, wenn das Beschädigungsrisiko mit dem Einsatz einer Maschine zu groß ist.



Granit



dickes Feinsteinzeug



Terracotta

### Grobe Körnung #50



#### Weshalb mich:

- trocken einsetzbar • ergonomisch geformter Schleifschwamm • perfektes Ergebnis in Sekunden

Artikel-Nr.	Beschreibung
490.003.053	93(L) x 57(B) x 40(H)



# Polierpads für Fliesenkanten



GFK



Keramik



Marmor



Feinsteinzeug



Schiefer



## Mittlere Körnung #100

Artikel-Nr.	Beschreibung
490.003.054	93(L) x 57(B) x 40(H)



Glas



Mosaik aus Glas



## Feine Körnung #200

Artikel-Nr.	Beschreibung
490.003.055	93(L) x 57(B) x 40(H)



## Polierpads Set

Artikel-Nr.	Beschreibung
490.003.056	<b>2er Set #50 und #100</b>
490.003.057	<b>3er Pro Set #50, #100 und #200</b>

# Hochgeschwindigkeits-Diamantpolierscheiben



Die neuen **DP850** Hochgeschwindigkeits-Diamantpolierscheiben sorgen in Sekunden und mit minimalem Aufwand für eine perfekte Randbearbeitung von großen Fliesen.

Die Polierscheiben sind die ideale Lösung für den Einsatz mit allen Winkelschleifern mit Ø 115 und Ø 125 mm Durchmesser. Vorbei sind die Zeiten spezieller, teurer Winkelschleifer mit reduzierten Geschwindigkeiten!

- optimiert für hohe Drehzahlen
- trocken einsetzbar
- perfekte Fliesenkante in Sekunden
- Kletttoberfläche für Verwendung mit Stütztellern

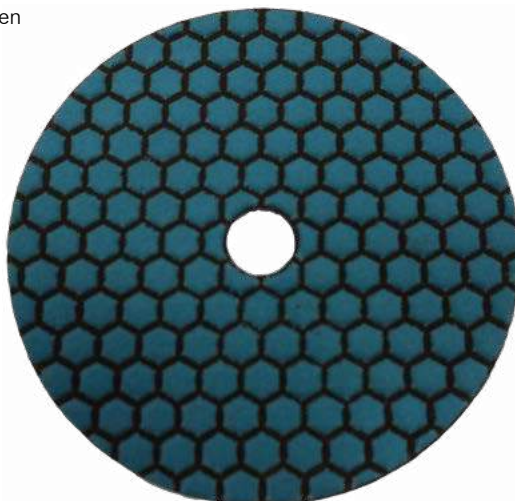

Granit



Sandstein



Feinsteinzeug



Naturstein

## DP850 Grobe Körnung #50

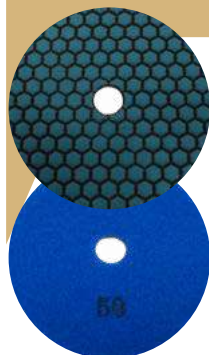

### Weshalb mich:

- passend für alle Winkelschleifer
- Kletttoberfläche
- trocken einsetzbar
- extrem schnell
- verstopft nicht
- perfektes Ergebnis in Sekunden
- bis zu 100x langlebiger als herkömmliche Schleifpads

Artikel-Nr.	Durchmesser
499.115.050	115 mm
499.125.050	125 mm

Eine Übersicht der Fußnoten finden Sie auf Seite 202.

# Hochgeschwindigkeits-Diamantpolierscheiben



## DP850 Feine Körnung #200

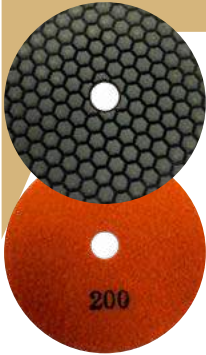

Granit



Sandstein



Feinsteinzeug



Naturstein

### Weshalb mich:

- passend für alle Winkelschleifer • Klettoberfläche • trocken einsetzbar
- extrem schnell • verstopft nicht • perfektes Ergebnis in Sekunden
- bis zu 100x langlebiger als herkömmliche Schleifpads

Artikel-Nr.	Durchmesser
499.115.200	115 mm
499.125.200	125 mm

## DP850 Ultrafeine Körnung #400



Keramik



Marmor



Feinsteinzeug



Kalkstein



Schiefer

### Weshalb mich:

- passend für alle Winkelschleifer • Klettoberfläche • trocken einsetzbar
- extrem schnell • verstopft nicht • perfektes Ergebnis in Sekunden
- bis zu 100x langlebiger als herkömmliche Schleifpads

Artikel-Nr.	Durchmesser
499.115.400	115 mm
499.125.400	125 mm

## Semi-flexibler Stützteller



### Weshalb mich:

- M14 Aufnahme passend für Winkelschleifer • Klettoberfläche

Artikel-Nr.	Durchmesser
500.115.M14	115 mm
500.125.M14	125 mm

## Bohrt nicht, gibt's nicht!

### Mit Marcris Fliesenbohrern

- nie mehr zerkratzte Fliesen
- ausrissfrei bohren
- bohren Sie auch Glas und Mosaik



Wasserleitungen



Accessoires



Heizungsleitungen



Abflüsse



Armaturen



LED-Leuchten



lupenscharfe Löcher auch am Rand

### Bohrgarantie<sup>(5)</sup>

Die angegebene Anzahl der möglichen Bohrungen (tiefste Zahl) und die Bohrzeiten basieren auf Feinsteinzeug Härte 5 (8 mm Stärke), mit der empfohlenen Drehzahl und im korrekten Einsatz.



durch härteste Fliesen in Sekunden

Wir garantieren diese Anzahl Bohrungen, wie auch die Bohrzeiten. Die höheren Zahlen sind maximale Werte, welche in internen Tests erreicht wurden, aber weder garantiert noch regelmässig erreicht werden, weil die Bohrleistung von Anwender, Maschine und Material beeinflusst werden können.





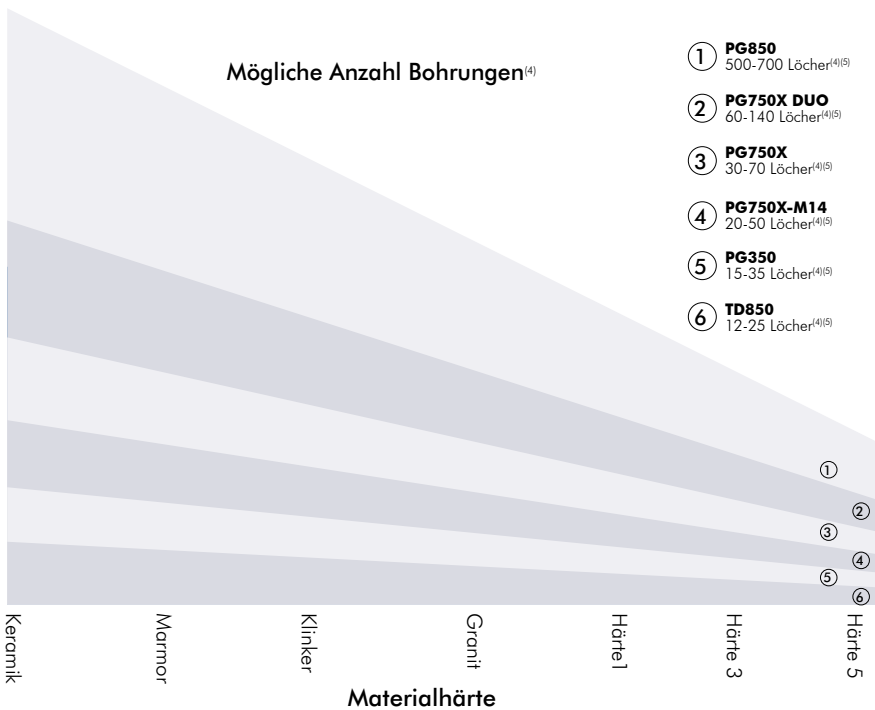
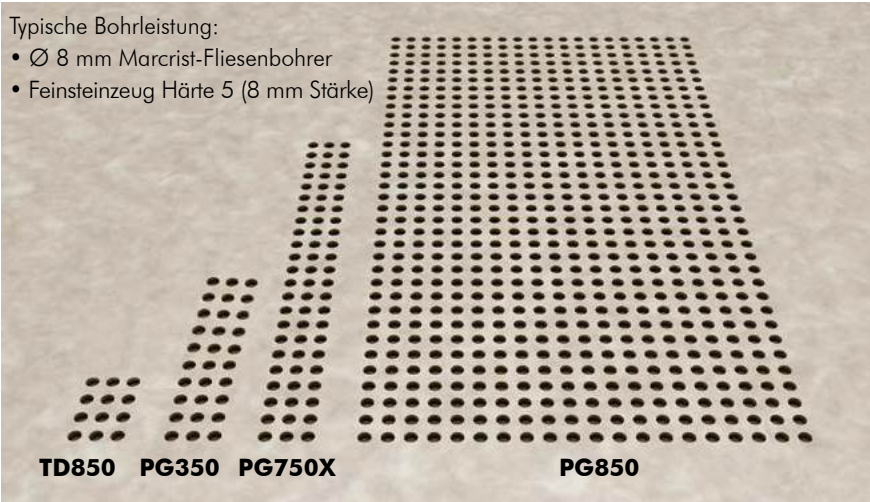

# Marcris Fliesenbohrer bohren jede Fliese, egal wie hart!

Die Frage ist, wie viele Löcher und wie schnell Sie bohren wollen ...



Eine Übersicht der Fußnoten finden Sie auf Seite 202.

# Übersicht Fliesenbohrer

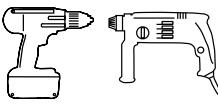
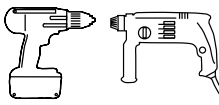
	PG850	TD850	PG350
Abbildung			
Trocken/Nass			
Verfügbare Durchmesser	Ø 6 - Ø 112 mm	Ø 6 - Ø 12 mm	Ø 20 - Ø 72 mm
Ideale Einsatz Maschine	Profi Akku-Maschine oder Bohrmaschine: 1500 - 3000 U/min	Profi Akku-Maschine oder Bohrmaschine: (max.) 500 U/min	Profi Akku-Maschine oder Bohrmaschine: (max.) 500 U/min
			
Vorteile	<ul style="list-style-type: none"> <li>• bohrt nicht...gibt's nicht!</li> <li>• extrem schnell</li> <li>• perfekte Bohrungen</li> <li>• enorme Lebensdauer</li> <li>• tiefste Kosten pro Loch</li> </ul>	<ul style="list-style-type: none"> <li>• bohrt trocken</li> <li>• perfekt zum Dübelbohren</li> <li>• selbstzentrierend</li> <li>• kostengünstig</li> </ul>	<ul style="list-style-type: none"> <li>• perfekte Bohrungen</li> <li>• selbstzentrierend</li> <li>• einfache Handhabung</li> <li>• kostengünstig</li> </ul>
Standzeit <sup>(4)(5)</sup> Zeit pro Bohrung <sup>(4)(5)</sup>	500 - 700 Löcher <sup>(4)(5)</sup> ca. 27 Sek. pro Loch <sup>(4)(5)</sup>	12 - 25 Löcher <sup>(4)(5)</sup> ca. 44 Sek. pro Loch <sup>(4)(5)</sup>	15 - 35 Löcher <sup>(4)(5)</sup> ca. 2,5 Min. pro Loch <sup>(4)(5)</sup>

Eine Übersicht der Fußnoten finden Sie auf Seite 202.

# Übersicht Fliesenbohrer

PG750X-HEX	PG750X-M14	PG350X	PG350X-M14
 	 		
			
<p>Ø 6 - Ø 14 mm</p>	<p>Ø 6 - Ø130 mm</p>	<p>Ø 6 - Ø 14 mm</p>	<p>Ø 6 mm - Ø 68 mm</p>
<p>Profi Akku-Maschine oder Profi Bohrmaschine: 1500 - 3000 U/min</p>	<p>Winkelschleifer regelbar 5000 - 11500 U/min</p>	<p>Profi Akku-Maschine oder Profi Bohrmaschine: 1500 - 3000 U/min</p>	<p>Winkelschleifer regelbar 5000 - 11500 U/min</p>
 		 	
<ul style="list-style-type: none"> <li>• bohrt trocken</li> <li>• kein Bohrschlamm</li> <li>• bohrt nicht...gibt's nicht!</li> <li>• blitzschnell</li> </ul>	<ul style="list-style-type: none"> <li>• bohrt trocken</li> <li>• kein Bohrschlamm</li> <li>• bohrt nicht...gibt's nicht!</li> <li>• blitzschnell</li> </ul>	<ul style="list-style-type: none"> <li>• bohrt trocken</li> <li>• kein Bohrschlamm</li> <li>• bohrt nicht...gibt's nicht!</li> </ul>	<ul style="list-style-type: none"> <li>• perfekte Bohrungen</li> <li>• selbstzentrierend</li> <li>• einfache Handhabung</li> <li>• kostengünstig</li> </ul>
<p>30 - 70 Löcher<sup>(4)/(5)</sup> ca. 35 Sek. pro Loch<sup>(4)/(5)</sup></p>	<p>20 - 50 Löcher<sup>(4)/(5)</sup> ca. 31 Sek. pro Loch<sup>(4)/(5)</sup></p>	<p>15 - 25 Löcher<sup>(4)/(5)</sup> ca. 1 Min. pro Loch<sup>(4)/(5)</sup></p>	<p>10 - 25 Löcher<sup>(4)/(5)</sup> ca. 2,5 Min. pro Loch<sup>(4)/(5)</sup></p>

# PG850 Fliesen- und Feinsteinzeug Nassbohrer



Bohrt  
mehr als  
**500** Löcher in  
Feinsteinzeug  
Härte 5<sup>H5</sup>

Perfektion beim Bohren von Fliesen,  
Granit und Feinsteinzeug Härte 5



- bohrt jedes Feinsteinzeug, egal wie hart
- passt auf jede Akku-Maschine oder jede Bohrmaschine
- blitzschnell
- perfekt und ausrissfrei
- extrem hohe Lebensdauer
- extrem tiefe Kosten pro Bohrloch



Granit und Naturstein



Feinsteinzeug

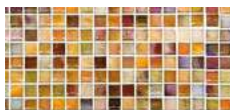

Mosaik



alle Fliesen in jeder Stärke

## PG850 ultimativer Fliesenbohrer 1/2" x 20 UNF



### Weshalb mich:

- für den extremen Dauereinsatz • unser Präzisions-Fliesenbohrer, universell und schnell, gepaart mit einer enormen Lebensdauer und erreicht daher extrem tiefe Kosten pro Bohrung

### Technologie:



Artikel-Nr.	Durchmesser
490.001.006	6 mm
490.001.007	7 mm
490.001.008	8 mm
490.001.010	10 mm
490.001.015	15 mm
490.001.019	19 mm
490.001.022	22 mm
490.001.026	26 mm
490.001.032	32 mm
490.001.036	36 mm
490.001.044	44 mm
490.001.053	53 mm
490.001.058	58 mm
490.001.068	68 mm
490.001.070	70 mm
490.001.080	80 mm
490.001.112	112 mm

	Speed <sup>(2)</sup>	Life <sup>(2)</sup>
A	A <sup>+</sup>	A <sup>+</sup>
B		
C		
D		
E		
F		
G		

Eine Übersicht der Fußnoten finden Sie auf Seite 202.



# PG850 Fliesen- und Feinsteinzeug Nassbohr-Sets



## PG850 Profi-Starterset



Schluss mit der Sucherei: Das Startset im intelligenten Marcris-Systainer - praktisch im Handling. Weitere Bohrkronen in verschiedenen Durchmessern können Sie individuell dazu bestücken. Der Systainer hat Platz für alle Größen.

Setinhalt:

- **PG850** Fliesenbohrer Ø 6 mm
- Wasserspülkopf
- 1 Liter Wasser-Druckflasche
- 2 Meter Ø 8 mm Wasserschlauch
- Universal Anbohrhilfe
- Bohrkegel-Auswerfer-Set
- Schlüsselsatz 10 mm und 22 mm
- Schaumstoffeinlage mit Platz für weitere **PG850**-Bohrer

Artikel-Nr.	Beschreibung
490.001.004	<b>PG850</b> -Starterset inklusive <b>PG850</b> Ø 6 mm



## PG850 Fliesenleger Bohrer-Set



Schluss mit der Sucherei: Im Fliesenleger-Bohrer-Set ist alles enthalten, was der Profi zum Fliesenbohren braucht, inklusive der wichtigsten Bohrer und allem wichtigen Zubehör zum präzisen Fliesenbohren mit dem **PG850**











Setinhalt:

- **PG850** Fliesenbohrer Ø 6, 22, 36, 44, 70 mm
- Wasserspülkopf
- 1 Liter Wasser-Druckflasche
- 2 Meter Ø 8 mm Wasserschlauch
- Universal Anbohrhilfe
- Bohrkegel-Auswerfer-Set
- Schlüsselsatz 10 mm und 22 mm
- Schaumstoffeinlage mit Platz für weitere **PG850**-Bohrer

Artikel-Nr.	Beschreibung
3999.000.996	<b>PG850</b> Fliesenleger Bohrer-Set

# PG850 Fliesen- und Feinsteinzeug Nassbohrzubehör

## PG850 Zubehör

	Beschreibung	Artikel-Nr.
	Wasserspülkopf Wird mit Bohrer verwendet und gestattet Wasserzufluss zum <b>PG850</b>	490.003.038
	1 Liter Wasser-Druckflasche Entwickelt, um Wasserdruck beim Bohren aufrecht zu erhalten. Komplett mit 2 m x Ø 8 mm Plastikschlauch	490.003.002
	Professionelle 3-Liter Wasser-Druckflasche mit Überdruckventil, umhängbar, robuste 3-Liter-Flasche: Höhere Füllmenge bedeutet weniger Auffüllen und Pumpen. Komplett mit 2 m x Ø 8 mm Plastikschlauch und Schultergurt	490.003.031
	2 m x Ø 8 mm Plastikschlauch	490.003.006
	Professionelle Stahl-Alu-Anbohrhilfe für alle Bohrer von Ø 6 mm bis Ø 112 mm	490.003.030
	Universal-Anbohrhilfe für alle Bohrer von Ø 6 mm bis Ø 80 mm	490.003.003
	Adapter 1/2" BSP(M) - 1/2" x 20UNF(M)	340.101.0116
<p><b>Für den Einsatz von PG850 auf:</b></p> <ul style="list-style-type: none"> <li>• Marcris DDM2/DDM3</li> <li>• Eibenstock EFB152PX/END1550P</li> <li>• Rothenberger Rodiadrill</li> <li>• Baier Fliesenbohrmaschine BDB802</li> </ul>		
	Adapter M16(M) - 1/2" x 20UNF(M)	340.101.0117
<p><b>Für den Einsatz von PG850 auf:</b></p> <ul style="list-style-type: none"> <li>• Montolit Fliesenbohrmaschine (Bimbo)</li> </ul>		
	Schärfstein Zum Nachschärfen von Diamantbohrern und Scheiben	350.100.0006
	PG850 Bohrkegel-Auswerfer-Set Macht das Ausstoßen des Bohrkegels zur Leichtigkeit	490.003.033



# TD850 Fliesen- und Feinsteinzeug Dübelbohrer



## Der Dübelbohrer für Fliesen

- ansetzen... bohren... fertig
- Trockenbohren - Kühllüssigkeit braucht es nicht!
- passt auf jede Akku-Maschine oder jede Bohrmaschine
- bohrt punktgenau



Bohrt  
12 - 25  
Löcher in  
Feinsteinzeug  
Härte 5<sup>(1)(2)</sup>

30  
Tage  
marcr/st  
Geld zurück  
Garantie



Granit und Naturstein



Feinsteinzeug



Mosaik



alle Fliesen in jeder Stärke

## TD850 Fliesen- und Feinsteinzeug Dübelbohrer



### Weshalb mich:

- selbstzentrierend: Verrutscht nie!

Artikel-Nr.	Durchmesser
495.001.006	6 mm
495.001.007	7 mm
495.001.008	8 mm
495.001.010	10 mm
495.001.012	12 mm

Speed <sup>(2)</sup>	Life <sup>(2)</sup>
A	A
B	B
C	
D	
E	
F	
G	

## TD850 Fliesen- und Feinsteinzeug Dübelbohrerset



### TD850 Doppelpack Ø 6 und 8 mm

Artikel-Nr.	Beschreibung
495.501.001	TD850 Doppelpack Ø 6 und 8 mm

Eine Übersicht der Fußnoten finden Sie auf Seite 202.

# PG350 Fliesen- und Feinsteinzeugbohrer



## Tiefpreisbohrer

- bohrt jede Fliese, egal wie hart
- passt auf jede Akku-Maschine oder jede Bohrmaschine
- selbstzentrierend
- einfach im Einsatz
- kostengünstig

Bohrt  
15 - 35  
Löcher in  
Feinsteinzeug  
Härte 5<sup>91/92</sup>



Granit und Naturstein



Feinsteinzeug



Mosaik



alle Fliesen in jeder Stärke

## PG350 Fliesen- und Feinsteinzeugbohrer



### Weshalb mich:

- selbstzentrierend • perfekte Bohrung

### Technologie:



Artikel-Nr.	Durchmesser
492.001.020	20 mm
492.001.026	26 mm
492.001.036	36 mm
492.001.044	44 mm
492.001.058	58 mm
492.001.068	68 mm
492.001.072	72 mm
492.001.P07	Ersatz Zentrierbohrer

	Speed <sup>91</sup>	Life <sup>92</sup>
A		
B		
C		
D		
E		
F		
G		

Eine Übersicht der Fußnoten finden Sie auf Seite 202.

# PG750X Fliesen- und Feinsteinzeug Trockenbohrer

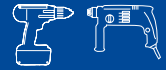

## Trockenbohren von Feinsteinzeug ist jetzt ganz einfach

- bohrt jede Fliese egal wie hart
- Trockenbohren - Kühlflüssigkeit braucht es nicht!
- passt auf jede Akku-Maschine oder jede Bohrmaschine
- selbstkühlend und selbstschärfend
- Auslaufschutz



Bohrt  
**30 - 70**  
Löcher in  
Feinsteinzeug  
Härte 5<sup>(1)(2)</sup>

**30**  
Tage  
**marcrist**  
Geld zurück  
Garantie



Granit und Naturstein



Feinsteinzeug



Mosaik



alle Fliesen in jeder Stärke

## PG750X Fliesen- und Feinsteinzeug Trockenbohrer HEX



### Weshalb mich:

- passt auf jede Akku-Maschine oder jede Bohrmaschine
- der beste Fliesenbohrer, den wir mit heutiger Technologie bauen können
- schnell

### Technologie:



Artikel-Nr.	Durchmesser
490.102.006	6 mm
490.102.007	7 mm
490.102.008	8 mm
490.102.010	10 mm
490.102.012	12 mm
490.102.014	14 mm
490.003.019	Stahl Anbohrhilfe

Speed <sup>(2)</sup>	Life <sup>(2)</sup>
A	A
B	B
C	
D	
E	
F	
G	

## PG750X Fliesen- und Feinsteinzeug Trockenbohrerset



Das komplette System im intelligenten Marcrist-Systemair für Akkuboherer und Bohrmaschinen

Artikel-Nr.	Beschreibung
490.602.001	<b>PG750X</b> Set mit Anbohrhilfe und Bohrer Ø 6, 8, 10 mm

Eine Übersicht der Fußnoten finden Sie auf Seite 202.

# PG750X DUO Fliesen- und Feinsteinzeug Trockenbohrer



## Trockenbohren von Feinsteinzeug ist jetzt ganz einfach

- bohrt jede Fliese, egal wie hart
- Trockenbohren - Kühlflüssigkeit braucht es nicht!
- passt auf jede Akku-Maschine oder jede Bohrmaschine
- doppelte Bohrleistung
- Ø 6 und Ø 8 mm Löcher bohren mit einem Bohrer
- selbstkühlend und selbstschärfend

Bohrt  
30 - 60  
Löcher je Seite in  
Feinsteinzeug  
Härte 5<sup>(1)</sup>



Granit und Naturstein



Feinsteinzeug



Mosaik



alle Fliesen in jeder Stärke

## PG750X DUO Fliesen- und Feinsteinzeug Trockenbohrer



### Weshalb mich:

- Trockenbohren • passt auf jede Akku-Maschine oder jede Bohrmaschine • schnell

### Technologie:



Speed <sup>(2)</sup>	Life <sup>(2)</sup>
A	A
B	B
C	
D	
E	
F	
G	

Artikel-Nr.	Durchmesser
490.602.002	6,8 mm

# PG750X-M14 Fliesen- und Feinsteinzeug Trockenbohrer

## Trockenbohren von Feinsteinzeug ist jetzt ganz einfach

- bohrt jede Fliese, egal wie hart
- für den Einsatz mit Winkelschleifern
- selbstkühlend und selbstschärfend
- Kühlflüssigkeit braucht's nicht!



Granit und Naturstein



Feinsteinzeug



Mosaik



alle Fliesen in jeder Stärke

## PG750X-M14 Fliesenbohrer für Winkelschleifer



Bohrt  
20 - 50  
Löcher in  
Feinsteinzeug  
Härte 5<sup>(10)</sup>

Speed <sup>(2)</sup>	Life <sup>(2)</sup>
A	A+
B	
C	C
D	
E	
F	
G	

### Weshalb mich:

- Trockenbohren • für den Einsatz mit Winkelschleifer • langlebig

### Technologie:



Artikel-Nr.	Durchmesser	Gewinde
490.202.005	5 mm	M14
490.202.006	6 mm	M14
490.202.008	8 mm	M14
490.202.010	10 mm	M14
490.202.012	12 mm	M14
490.202.014	14 mm	M14
490.202.018	18 mm	M14
490.202.020	20 mm	M14
490.202.026	26 mm	M14
490.202.032	32 mm	M14
490.202.036	36 mm	M14
490.202.040	40 mm	M14
490.202.044	44 mm	M14
490.202.050	50 mm	M14
490.202.058	58 mm	M14
490.202.068	68 mm	M14
490.202.072	72 mm	M14
490.202.112	112 mm	M14
490.202.130	130 mm	M14
490.003.037	Adapter 6-Kant auf M14(M)	

## PG750X-M14 Fliesen-Trockenbohrersetz für Winkelschleifer



Das komplette System in der intelligenten MarcrisT-Box

Artikel-Nr.	Beschreibung
490.602.003	<b>PG750X M14</b> Set mit Bohrer Ø 6, 8 und 10 mm
3999.101.164	<b>PG750X-M14</b> Set mit Bohrer Ø 36, 44 und 68 mm
3999.101.201	<b>PG750X-M14</b> Set mit Bohrer Ø 26, 36, 44, 58, 68 mm

Eine Übersicht der Fußnoten finden Sie auf Seite 202.

# PG350X Fliesen- und Feinsteinzeug Trockenbohrer



## Trockenbohren von Feinsteinzeug ist jetzt ganz einfach

- bohrt jede Fliese, egal wie hart
- Trockenbohren - Kühlflüssigkeit braucht es nicht!
- passt auf jede Akku-Maschine oder jede Bohrmaschine
- selbstkühlend und selbstschärfend



Granit und Naturstein



Feinsteinzeug

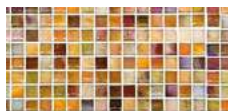

Mosaik



alle Fliesen in jeder Stärke

## PG350X Fliesen- und Feinsteinzeug Trockenbohrer HEX

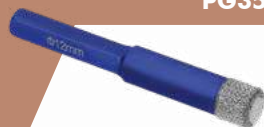

### Weshalb mich:

- hervorragende Qualität und Leistung ohne Kompromisse bei der Sicherheit
- selbstschärfend • selbstzentrierend

### Technologie:



Bohrt bis zu **25** Löcher in Feinsteinzeug Härte 5<sup>10</sup>

	Speed <sup>(2)</sup>	Life <sup>(2)</sup>
A		
B	█	█
C		█
D		
E		
F		
G		

Artikel-Nr.	Durchmesser
493.102.006	6 mm
493.102.008	8 mm
493.102.010	10 mm
493.102.012	12 mm
493.102.014	14 mm



# PG350X-M14 Fliesen- und Feinsteinzeugbohrer



## Trockenbohren von Feinsteinzeug ist jetzt ganz einfach

- bohrt jede Fliese, egal wie hart
- für den Einsatz mit Winkelschleifern
- selbstkühlend und selbstschärfend
- einfach im Einsatz
- kostengünstig



Granit und Naturstein



Feinsteinzeug



Mosaik



alle Fliesen in jeder Stärke

## PG350X-M14 Fliesenbohrer für Winkelschleifer



Bohrt  
10 - 25  
Löcher in  
Feinsteinzeug  
Härte 5<sup>h</sup>

### Weshalb mich:

- Trockenbohren • für den Einsatz mit Winkelschleifer • langlebig • kostengünstig

### Technologie:



Artikel-Nr.	Durchmesser	Gewinde
493.202.006	6 mm	M14
493.202.008	8 mm	M14
493.202.010	10 mm	M14
493.202.012	12 mm	M14
493.202.014	14 mm	M14
493.202.020	20 mm	M14
493.202.026	26 mm	M14
493.202.036	36 mm	M14
493.202.044	44 mm	M14
493.202.050	50 mm	M14
493.202.068	68 mm	M14
493.202.080	80 mm	M14
490.003.037	Adapter 6-Kant auf M14(M)	

Speed <sup>(2)</sup>	Life <sup>(2)</sup>
A	A <sup>+</sup>
B	
C	
D	D
E	
F	
G	

# Zubehör für Fliesen- und Feinsteinzeug Trockenbohrer

## Zubehör für Fliesen- und Feinsteinzeug Trockenbohrer



Beschreibung	Artikel-Nr.
Stahl Anbohrhilfe für alle <b>PG750X</b> Fliesen-Trockenbohrer	490.003.019



Beschreibung	Artikel-Nr.
Anbohrhilfe Plastik, Größen: 4, 5, 6, 7, 8, 10, 12 mm	490.003.052



Outdoor Keramik und Feinsteinzeug  
2 cm, 3 cm und 5 cm

## Die erfolgreichen Trendsetter im Außenbereich

### Verbundplatten und Feinsteinzeug

Die Terrasse, der Balkon oder der Garten gewinnt an Bedeutung, denn im Sommer ist es das zweite Wohnzimmer und stellt für den Eigentümer nicht nur Erholbarkeit und Freude, sondern auch Fettflecken, Ölsuren und Rußrückstände dar.

Dabei gewinnt die Außenkeramikfliese „Feinsteinzeug 2-5 cm“ und Verbundplatten im Vergleich zu den üblichen Naturstein- und Betonbelägen, aufgrund ihrer strapazierfähigen Eigenschaften, wie Hitze-, Frost-, Kratz-, Bruch- Flecken- und Verfärbungsbeständigkeit sowie optischen Möglichkeiten.

Auch in öffentlichen Außenräumen, Garagen und Schwimmbadbereichen oder Wellness-Centern ist man sich der leistungsfähigen Vorteile bewusst, sodass die Nachfrage steigt.

Die einzige Herausforderung mit der Feinkeramik im Außenbereich ist die Härte. Denn daraus resultieren Bearbeitungsschwierigkeiten, enormer Werkzeugverschleiß und somit hohe Schneid- oder Bohrkosten.

Die Materialeigenschaften schaffen neue Anforderungen an das Werkzeug.

Deshalb freuen wir uns, das neue Diamantprogramm für Verbundplatten und Feinsteinzeug 2-5 cm im Bereich Bohren, Schneiden und Schleifen für alle akku- und kabelbetriebenen Maschinen vorstellen zu können.

Das Bearbeiten und Verlegen von Keramikfliesen ist mit dem Marcris Diamantwerkzeug so einfach, wie das Arbeiten mit konventionellen Naturstein- oder Betonplatten.

Die Diamantwerkzeuge und Maschinen von Marcris sind so konzipiert, dass die Arbeit mit Verbundplatten und härtesten Feinsteinzeug in jeder Stärke einfach, schnell und kosteneffizient ist.

### Erlebe den Unterschied!



## FZ-Familie - für härtestes Feinsteinzeug bis 5 cm

Feinkeramikfliesen im Außenbereich sind langlebig, kratzfest und strapazierfähig.

Standard-Trennscheiben sind für das Spezialmaterial „Feinsteinzeug“ nicht ausgelegt.

**Die Diamanttrennscheiben der FZ-Familie sind für eine präzise Schnittfolge in härtestes Feinsteinzeug bis 5 cm optimiert und sind auf allen Maschinen einsetzbar.**



Ab einem Durchmesser von 300 mm und größer ist die Wasserzufuhr notwendig in Hinblick auf die:









- Berufsgenossenschaft zum Thema Staubentwicklung am Arbeitsplatz, die sich auf die Sicherheit und Gesundheit des Anwenders bezieht
- Leistung und Lebensdauer der Diamanttrennscheibe
- Namhafte Keramikersteller bestehen darauf, dass das Material nass geschnitten wird

# Übersicht Diamanttrennscheiben

Produktbezeichnung	<b>FZ850 AkkuMAX</b>	<b>FZ550</b>	<b>FZ850X</b>
Abbildung			
Trocken/Nass			
Verfügbare Durchmesser	Ø 115 - Ø 230 mm	Ø 115 - Ø 230 mm	Ø 300 - Ø 350 mm
Materialien	Feinsteinzeugplatten 20 bis 30 mm und Verbundplatten bis max. 50 mm	Feinsteinzeugplatten bis 20 mm	Feinsteinzeugplatten 20 bis 50 mm und Verbundplatten bis max. 80 mm
Ideale Maschine			
Eigenschaften	<ul style="list-style-type: none"> <li>• optimiert für Akku-Geräte</li> <li>• 10 mm<sup>(1)</sup> Turbo-Segment</li> <li>• extrem schnell</li> <li>• präziser Schnitt</li> <li>• minimale Ausrisse</li> <li>• sehr gute Schnitffreudigkeit</li> <li>• kein Verlaufen der Scheibe, selbst bei schneller Schnittfolge</li> <li>• extrem langlebig</li> <li>• extrem tiefe Kosten pro Schnitt</li> </ul>	<ul style="list-style-type: none"> <li>• 10 mm<sup>(1)</sup> Turbo-Segment mit Laserschlitzen</li> <li>• schnell</li> <li>• präziser Schnitt</li> <li>• langlebig</li> </ul>	<ul style="list-style-type: none"> <li>• 10 mm<sup>(1)</sup> X-Segment</li> <li>• extrem schnell</li> <li>• präziser Schnitt</li> <li>• minimale Ausrisse</li> <li>• sehr gute Schnitffreudigkeit</li> <li>• extrem tiefe Kosten pro Schnitt</li> </ul>
	<p>Speed<sup>(2)</sup> Life<sup>(2)</sup></p>	<p>Speed<sup>(2)</sup> Life<sup>(2)</sup></p>	<p>Speed<sup>(2)</sup> Life<sup>(2)</sup></p>

Eine Übersicht der Fußnoten finden Sie auf Seite 202.

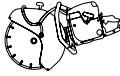
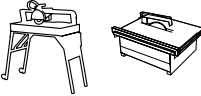
# Übersicht Diamanttrennscheiben

FZ550X	FZ850N	CK850																																																																								
																																																																										
																																																																										
<p>Ø 300 - Ø 350 mm</p>	<p>Ø 200 - Ø 350 mm</p>	<p>Ø 300 - Ø 350 mm</p>																																																																								
<p>Feinsteinzeugplatten bis 20 mm</p>	<p>Feinsteinzeugplatten 20 bis 30 mm</p>	<p>Feinsteinzeugplatten 20 bis 30 mm</p>																																																																								
																																																																										
<ul style="list-style-type: none"> <li>• 10 mm<sup>(1)</sup> Turbo-Segment</li> <li>• schnell</li> <li>• präziser Schnitt</li> <li>• langlebig</li> </ul>	<ul style="list-style-type: none"> <li>• 10 mm<sup>(1)</sup> geschlossenes Diamantsegment mit Laserschlitzen</li> <li>• extrem schnell</li> <li>• präziser Schnitt</li> <li>• minimale Ausrisse</li> <li>• sehr gute Schnittfreudigkeit</li> <li>• kein Verlaufen der Scheibe, selbst bei schneller Schnittfolge</li> <li>• extrem langlebig</li> </ul>	<ul style="list-style-type: none"> <li>• 8 mm<sup>(1)</sup> Turbo-Segment</li> <li>• ultradünn</li> <li>• extrem schnell</li> <li>• ultrapräzise</li> <li>• extrem langlebig</li> <li>• extrem tiefe Kosten pro Schnitt</li> </ul>																																																																								
<table border="1"> <thead> <tr> <th></th> <th>Speed<sup>(2)</sup></th> <th>Life<sup>(2)</sup></th> </tr> </thead> <tbody> <tr><td>A</td><td></td><td></td></tr> <tr><td>B</td><td>B</td><td>B</td></tr> <tr><td>C</td><td></td><td></td></tr> <tr><td>D</td><td></td><td></td></tr> <tr><td>E</td><td></td><td></td></tr> <tr><td>F</td><td></td><td></td></tr> <tr><td>G</td><td></td><td></td></tr> </tbody> </table>		Speed <sup>(2)</sup>	Life <sup>(2)</sup>	A			B	B	B	C			D			E			F			G			<table border="1"> <thead> <tr> <th></th> <th>Speed<sup>(2)</sup></th> <th>Life<sup>(2)</sup></th> </tr> </thead> <tbody> <tr><td>A</td><td>A<sup>++</sup></td><td>A<sup>++</sup></td></tr> <tr><td>B</td><td></td><td></td></tr> <tr><td>C</td><td></td><td></td></tr> <tr><td>D</td><td></td><td></td></tr> <tr><td>E</td><td></td><td></td></tr> <tr><td>F</td><td></td><td></td></tr> <tr><td>G</td><td></td><td></td></tr> </tbody> </table>		Speed <sup>(2)</sup>	Life <sup>(2)</sup>	A	A <sup>++</sup>	A <sup>++</sup>	B			C			D			E			F			G			<table border="1"> <thead> <tr> <th></th> <th>Speed<sup>(2)</sup></th> <th>Life<sup>(2)</sup></th> </tr> </thead> <tbody> <tr><td>A</td><td>A<sup>+</sup></td><td>A<sup>+</sup></td></tr> <tr><td>B</td><td></td><td></td></tr> <tr><td>C</td><td></td><td></td></tr> <tr><td>D</td><td></td><td></td></tr> <tr><td>E</td><td></td><td></td></tr> <tr><td>F</td><td></td><td></td></tr> <tr><td>G</td><td></td><td></td></tr> </tbody> </table>		Speed <sup>(2)</sup>	Life <sup>(2)</sup>	A	A <sup>+</sup>	A <sup>+</sup>	B			C			D			E			F			G		
	Speed <sup>(2)</sup>	Life <sup>(2)</sup>																																																																								
A																																																																										
B	B	B																																																																								
C																																																																										
D																																																																										
E																																																																										
F																																																																										
G																																																																										
	Speed <sup>(2)</sup>	Life <sup>(2)</sup>																																																																								
A	A <sup>++</sup>	A <sup>++</sup>																																																																								
B																																																																										
C																																																																										
D																																																																										
E																																																																										
F																																																																										
G																																																																										
	Speed <sup>(2)</sup>	Life <sup>(2)</sup>																																																																								
A	A <sup>+</sup>	A <sup>+</sup>																																																																								
B																																																																										
C																																																																										
D																																																																										
E																																																																										
F																																																																										
G																																																																										

Eine Übersicht der Fußnoten finden Sie auf Seite 202.

# FZ850 AkkuMAX Outdoor Keramik



## Spezialpräzisionsscheibe für dickes Feinsteinzeug/Grés bis 30 mm

Mit den Marcris®t Spezialscheiben **FZ850 AkkuMAX** kann Feinsteinzeug jetzt auch trocken und im Handeinsatz geschnitten werden!

- optimiert für Akku-Geräte
- extrem schnell
- präziser Schnitt
- minimale Ausrisse



Turbo-Segment



patentierter<sup>(3)</sup>,  
verstärkter Stahlkern  
für grössere  
Schnittpräzision,  
Sicherheit und  
Seitenstabilität



Feinsteinzeugplatten 20 bis 30 mm



Verbundplatten bis max. 50 mm

## FZ850 AkkuMAX Outdoor Keramik



10 mm<sup>(1)</sup>

### Weshalb mich:

- Spezialpräzisions-Scheibe für dickes Feinsteinzeug/Grés bis 30 mm • extrem schnell
- präziser Schnitt • minimale Ausrisse • sehr gute Schnittfreudigkeit • kein Verlaufen der Scheibe, selbst bei schneller Schnittfolge • extrem langlebig • extrem tiefe Kosten pro Schnitt

### Technologie:



Speed <sup>(2)</sup>	Life <sup>(2)</sup>
A	A <sup>++</sup>
B	B
C	
D	
E	
F	
G	

Artikel-Nr.	Durchmesser	Bohrung	Trocken/Nass
1843.0115.22	115 mm	22,23 mm	☀️💧
1843.0125.22	125 mm	22,23 mm	☀️💧
1843.0230.22	230 mm	22,23 mm	☀️💧

Eine Übersicht der Fußnoten finden Sie auf Seite 202.





# FZ550 Outdoor Keramik

## Präzisions­scheibe für dickes Feinsteinzeug/Grés bis 20 mm

Mit der Marcris­t **FZ550** kann Feinsteinzeug jetzt auch trocken und im Handeinsatz geschnitten werden!

- schnell
- präziser Schnitt



Turbo-Segment mit Laserschlitzen



Feinsteinzeugplatten bis 20 mm

## FZ550 Outdoor Keramik



### Weshalb mich:

- Präzisions-Scheibe für dickes Feinsteinzeug/Grés bis 20 mm • schnell • präziser Schnitt
- langlebig

### Technologie:



10 mm<sup>(1)</sup>

Speed<sup>(2)</sup> Life<sup>(2)</sup>

A		
B	█ B	█ B
C		
D		
E		
F		
G		

Artikel-Nr.	Durchmesser	Bohrung	Trocken/Nass
1844.0115.22	115 mm	22,23 mm	☀️ 💧
1844.0125.22	125 mm	22,23 mm	☀️ 💧
1844.0230.22	230 mm	22,23 mm	☀️ 💧

Eine Übersicht der Fußnoten finden Sie auf Seite 202.

# FZ850X Outdoor Keramik mit Motortrennjäger



## Spezialscheibe auf dem Motortrennjäger für dickes Feinsteinzeug/Grès bis 50 mm

Mit der Marcris Spezialscheibe **FZ850X** ist das Schneiden von Feinsteinzeug bis 50 mm jetzt auch problemlos mit dem Motortrennjäger möglich!

- extrem schnell
- präziser Schnitt
- minimale Ausrisse

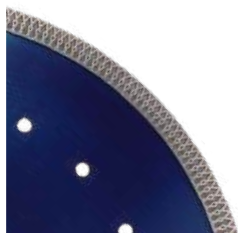

X-Segment

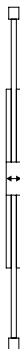

Perfekter Schnitt mit dem Motortrennjäger

patentierter<sup>(3)</sup>, verstärkter Stahlkern für grössere Schnittpräzision, Sicherheit und Seitenstabilität



Feinsteinzeugplatten 20 bis 50 mm



Verbundplatten bis max. 80 mm

## FZ850X Outdoor Keramik mit Motortrennjäger



### Weshalb mich:

- Spezialpräzisionsscheibe für dickes Feinsteinzeug/Grès bis 50 mm • extrem schnell
- präziser Schnitt • minimale Ausrisse • sehr gute Schnittfreudigkeit
- extrem tiefe Kosten pro Schnitt

### Technologie:



10 mm<sup>(1)</sup>

Speed <sup>(2)</sup>	Life <sup>(2)</sup>
A	A <sup>++</sup>
B	A <sup>+</sup>
C	
D	
E	
F	
G	

Artikel-Nr.	Durchmesser	Bohrung	Trocken/Nass	
1843.0230.22X	230 mm	22,23 mm	☹️	AkkoMAX
1843.0300.20X	300 mm	20,0 mm	☹️☹️	
1843.0300.25X	300 mm	25,4 mm	☹️☹️☹️	
1843.0350.20X	350 mm	20,0 mm	☹️☹️☹️	
1843.0350.25X	350 mm	25,4 mm	☹️☹️☹️	

Eine Übersicht der Fußnoten finden Sie auf Seite 202.



# FZ550X Outdoor Keramik mit Motortrennjäger

## Spezialscheibe auf dem Motortrennjäger für dickes Feinsteinzeug/Grés bis 20 mm

Mit der Marcris Spezialscheibe **FZ550X** ist das Schneiden von Feinsteinzeug bis 20 mm jetzt auch problemlos mit dem Motortrennjäger möglich!

- schnell
- präziser Schnitt



Feinsteinzeugplatten bis 20 mm

## FZ550X Outdoor Keramik



### Weshalb mich:

- Spezialpräzisions-Scheibe für dickes Feinsteinzeug/Grés bis 20 mm • schnell
- präziser Schnitt • langlebig

### Technologie:



	Speed <sup>(2)</sup>	Life <sup>(2)</sup>
A		
B	█ B	█ B
C		
D		
E		
F		
G		

Artikel-Nr.	Durchmesser	Bohrung	Trocken/Nass
1844.0300.20	300 mm	20,0 mm	
1844.0350.20	350 mm	20,0 mm	

Eine Übersicht der Fußnoten finden Sie auf Seite 202.

# FZ850N Outdoor Keramik mit Steintrennmaschinen



## Spezialpräzisionsscheibe für dickes Feinsteinzeug/Grès bis 30 mm

Mit der Marcryst Spezialscheibe **FZ850N** kann Feinsteinzeug bis 30 mm jetzt auch problemlos auf Tisch- und Baustellensägen geschnitten werden!

- minimale Ausrisse
- extrem schnell
- präziser Schnitt

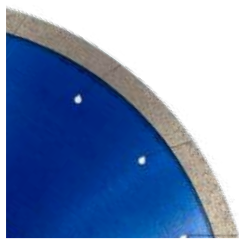

geschlossenes Diamantsegment mit Laserschlitzen



Perfekter ausrisstfreier Schnitt mit der Steintrennmaschine



Feinsteinzeugplatten 20 bis 30 mm



## FZ850N Outdoor Keramik mit Steintrennmaschinen



### Weshalb mich:

- Spezialpräzisionsscheibe für dickes Feinsteinzeug/Grès bis 30 mm
- für den Einsatz auf Steintrennmaschinen
- extrem schnell
- präziser Schnitt
- minimale Ausrisse
- sehr gute Schnittfreudigkeit
- kein Verlaufen der Scheibe, selbst bei schneller Schnittfolge
- extrem langlebig

### Technologie:



10 mm<sup>(1)</sup>

	Speed <sup>(2)</sup>	Life <sup>(2)</sup>
A	A <sup>++</sup>	A <sup>++</sup>
B		
C		
D		
E		
F		
G		

Artikel-Nr.	Durchmesser	Bohrung	Trocken/Nass
1843.0300.25N	300 mm	25,4 mm	☵☵
1843.0350.25N	350 mm	25,4 mm	☵☵

Eine Übersicht der Fußnoten finden Sie auf Seite 202.

# CK850 Outdoor Keramik



## Diamanttrennscheibe für dickes Feinsteinzeug/Grés bis 30 mm



Turbo-Segment



Feinsteinzeugplatten 20 bis 30 mm





### CK850 Outdoor Keramik



**Weshalb mich:**

- extrem schnell • extrem langlebig • extrem tiefe Kosten pro Schnitt

**Technologie:**







8 mm<sup>(1)</sup>

Artikel-Nr.	Durchmesser	Bohrung	Trocken/Nass
1830.1200	200 mm	25,4/30,0 mm	💧
1830.1230	230 mm	22,23/25,4 mm	💧
1830.1250	250 mm	25,4/30,0 mm	💧
1830.1300	300 mm	25,4/30,0 mm	💧
1830.1350	350 mm	25,4/30,0 mm	💧

Speed <sup>(2)</sup>	Life <sup>(2)</sup>
A	A+
B	
C	
D	
E	
F	
G	

Eine Übersicht der Fußnoten finden Sie auf Seite 202.

# FZ850C AkkuMAX Kurven-Diamanttrennscheibe



## Kurven-Diamanttrennscheibe für dickes Feinsteinzeug/Grés bis 30 mm

Mit der **FZ850C AkkuMAX** können Kurven und Formen perfekt in Feinsteinzeugplatten handgeführt geschnitten werden!

- optimiert für Akku-Geräte
- einfache Handhabung
- extrem schnell
- präziser Schnitt
- minimale Ausrisse

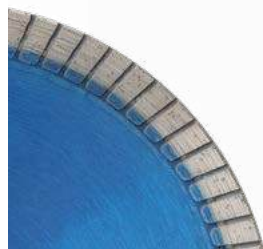

Turbo-Segment



Feinsteinzeugplatten 20 bis 30 mm



## FZ850C AkkuMAX Kurven-Diamanttrennscheibe



### Weshalb mich:

- Kurven-Diamanttrennscheibe für dickes Feinsteinzeug/Grés bis 30 mm • minimale Ausrisse
- extrem schnell • präziser Schnitt • sehr gute Schnittfreudigkeit • extrem tiefe Kosten pro Schnitt

### Technologie:

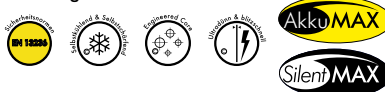

Artikel-Nr.	Durchmesser	Bohrung	Trocken/Nass
1843.0115.22C	115 mm	22,23 mm	☀️💧
1843.0125.22C	125 mm	22,23 mm	☀️💧
1843.0230.22C	230 mm	22,23 mm	☀️💧

Eine Übersicht der Fußnoten finden Sie auf Seite 202.

## Diamantbohren in Feinsteinzeug im Außenbereich

Marcrist hat kosteneffiziente Bohrlösungen mit und ohne Diamanten für Feinsteinzeug bis 5 cm entwickelt. Rotierend und ohne Schlag einsetzbar, um Plattenbeschädigungen, wie Risse oder Abplatzungen zu vermeiden.

Befestigungslöcher bohren  $\varnothing$  8 mm

- Zäune und Tore
- Gastrennwände und Poolüberdachungen
- Stehende Beleuchtung, etc.

### TD850V



Montageöffnung bohren:

$\varnothing$  6 mm – 36 mm - **PG850**

$\varnothing$  48 mm – 162 mm - **PG850V**

Weitere Größen auf Anfrage.

- LED-Leuchten
- Scheinwerfer und Deckenfluter
- Fallrohre
- Abflussrohre
- Inspektionsdeckel
- Blumentröge

### PG850



### PG850V

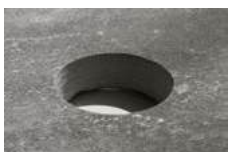

# TD850V Bohrer für Outdoor Keramik



## Der ideale Bohrer zum Bohren von Befestigungslöchern in Feinsteinzeug!

- bohrt Durchgangslöcher in härtestes Feinsteinzeug
- für Akku- und Kabelgeräte geeignet
- selbstzentrierend
- extrem schnell
- bohrt punktgenau
- ohne Schlag bohren, um Ausbrüche zu vermeiden
- ideale Drehzahl 1400 - 1500 U/min

Bohrt  
10 - 20  
Löcher in  
Outdoor  
Keramik



TD850V Pilot-/Führungsbohrung



Feinsteinzeugplatten 20 bis 50 mm



Verbundplatten bis max. 50 mm

## TD850V Bohrer für Outdoor Keramik



### Weshalb mich:

- bohrt Durchgangslöcher in härtestes Feinsteinzeug
- für Akku- und Kabelgeräte geeignet
- selbstzentrierend
- extrem schnell
- bohrt punktgenau

Artikel-Nr.	Durchmesser	Trocken/Nass
495.101.008	8 mm	

Speed <sup>(2)</sup>	Life <sup>(2)</sup>
A	A
B	B
C	
D	
E	
F	
G	

Eine Übersicht der Fußnoten finden Sie auf Seite 202.



# PG850 Fliesen- und Feinsteinzeug Nassbohrer



## Perfektion beim Bohren von Fliesen, Granit und Feinsteinzeugplatten bis 50 mm

- bohrt jedes Feinsteinzeug, egal wie hart
- für Akku- und Kabelgeräte geeignet
- für den Dauereinsatz
- extrem schnell
- perfekt und ausrissfrei
- extrem langlebig
- extrem tiefe Kosten pro Bohrloch



Feinsteinzeugplatten 20 bis 50 mm

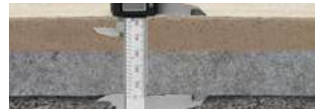

Verbundplatten bis max. 50 mm

## PG850 ultimativer Fliesenbohrer 1/2" x 20 UNF



### Weshalb mich:

- bohrt jedes Feinsteinzeug, egal wie hart
- für Akku- und Kabelgeräte geeignet
- für den Dauereinsatz
- extrem schnell
- perfekt und ausrissfrei
- extrem langlebig
- extrem tiefe Kosten pro Bohrloch

### Technologie:



Bohrt mehr als **200** Löcher in 20 mm Outdoor Keramik

Artikel-Nr.	Durchmesser	Trocken/Nass
490.001.006	6 mm	☹☹☹
490.001.007	7 mm	☹☹☹
490.001.008	8 mm	☹☹☹
490.001.010	10 mm	☹☹☹
490.001.015	15 mm	☹☹☹
490.001.019	19 mm	☹☹☹
490.001.022	22 mm	☹☹☹
490.001.026	26 mm	☹☹☹
490.001.032	32 mm	☹☹☹
490.001.036	36 mm	☹☹☹

	Speed <sup>(2)</sup>	Life <sup>(2)</sup>
A	A+	A+
B		
C		
D		
E		
F		
G		

Eine Übersicht der Fußnoten finden Sie auf Seite 202.

# PG850 Fliesen- und Feinsteinzeug Set und Zubehör



## PG850 Profi-Starterset



Schluss mit der Sucherei: Das Startset im intelligenten Marcris-System - praktisch im Handling. Weitere Bohrkronen in verschiedenen Durchmessern können Sie individuell dazu bestücken. Der Systemhalter hat Platz für alle Größen.

Setinhalt:

- **PG850** Fliesenbohrer Ø 6 mm
- Wasserspülkopf
- 1 Liter Wasser-Druckflasche
- 2 Meter Ø 8 mm Wasserschlauch
- Universal Anbohrhilfe
- Bohrkegel-Auswerfer-Set
- Schlüsselsatz 10 mm und 22 mm
- Schaumstoffeinlage mit Platz für weitere **PG850**-Bohrer

Artikel-Nr.	Beschreibung	Trocken/Nass
490.001.004	<b>PG850</b> -Starterset inklusive <b>PG850</b> Ø 6 mm	

## PG850 Zubehör

Beschreibung	Artikel-Nr.
 Wasserspülkopf Wird mit Bohrer verwendet und ermöglicht Wasserzfluss zum <b>PG850</b>	490.003.038
 Professionelle 3-Liter Wasser-Druckflasche mit Überdruckventil, umhängbar, robuste 3-Liter-Flasche: Höhere Füllmenge bedeutet weniger Auffüllen und Pumpen. Komplet mit 2 m x Ø 8 mm Plastikschlauch und Schultergurt	490.003.031
 Professionelle Stahl-Alu-Anbohrhilfe Für alle Bohrer von Ø 6 mm bis Ø 112 mm	490.003.030
 Universal-Anbohrhilfe Für alle Bohrer von Ø 6 mm bis Ø 80 mm	490.003.003
 Schärfestein 200 x 50 x 20 mm Zum Nachschärfen von Diamantbohrern und Scheiben	350.100.0006
 <b>PG850</b> Bohrkegel-Auswerfer-Set Macht das Ausstoßen des Bohrkegels zur Leichtigkeit	490.003.033



Eine Übersicht der Fußnoten finden Sie auf Seite 202.

# PG750X-M14 Fliesen- und Feinsteinzeug Trockenbohrer

## Trockenbohren von Feinsteinzeug ist jetzt ganz einfach

- bohrt jedes Feinsteinzeug, egal wie hart
- für den Einsatz mit Winkelschleifern
- selbstkühlend und selbstschärfend
- Kühlflüssigkeit braucht's nicht!



Feinsteinzeugplatten 20 bis 50 mm

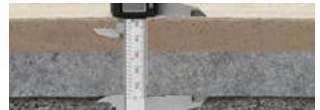

Verbundplatten bis max. 50 mm

## PG750X-M14 Fliesenbohrer für Winkelschleifer ●



### Weshalb mich:

- Trockenbohren • für den Einsatz mit Winkelschleifer • langlebig

### Technologie:



Bohrt  
bis zu **20**  
Löcher in  
Outdoor  
Keramik

Speed <sup>(2)</sup>	Life <sup>(2)</sup>
A	A+
B	
C	C
D	
E	
F	
G	

Artikel-Nr.	Durchmesser	Gewinde	Trocken/Nass
490.202.005	5 mm	M14	●
490.202.006	6 mm	M14	●
490.202.008	8 mm	M14	●
490.202.010	10 mm	M14	●
490.202.012	12 mm	M14	●
490.202.014	14 mm	M14	●
490.202.020	20 mm	M14	●
490.202.026	26 mm	M14	●
490.202.032	32 mm	M14	●
490.202.036	36 mm	M14	●
490.202.040	40 mm	M14	●
490.202.044	44 mm	M14	●
490.202.050	50 mm	M14	●
490.202.058	58 mm	M14	●
490.202.068	68 mm	M14	●
490.202.072	72 mm	M14	●
490.202.112	112 mm	M14	●
490.202.130	130 mm	M14	●

## Zubehör

Beschreibung	Artikel-Nr.
 Adapter 6-Kant auf M14(M)	490.003.037

## PG850V Diamantbohrer für Outdoor Keramik

Mit dem **PG850V** handgeführt Montageöffnungen in Outdoor Keramik bohren. Das Bohren für LED-Beleuchtung, Deckenfluter, Abflussrohre, Fallrohre und Revisionsabdeckungen und Lochabdeckungen ist jetzt ganz einfach.

Sie brauchen keine spezielle Maschinen... verwenden Sie Ihre vorhandene Maschine.

Ein Ø 52 mm Loch in 2 cm Outdoor Keramik dauert weniger als 15 Sekunden.

**PG850V** ist für den Nasseinsatz geeignet und muss wie folgt verwendet werden...



### Bohrmaschine



Eine Übersicht der Fußnoten finden Sie auf Seite 202.

# PG850V Diamantbohrer für Outdoor Keramik



- braucht 15 Sekunden, um Ø 52 mm in 2 cm Outdoor Keramik zu bohren
- für den Nasseinsatz
- für Akku- und Kabelgeräte geeignet
- handgeführt
- dynamisch ausgewuchtet
- präzise
- einfach im Einsatz
- extrem schnell
- extrem tiefe Kosten pro Bohrloch



Bohrt mehr als **200** Löcher in 2 cm Outdoor Keramik



Feinsteinezeugplatten 20 bis 50 mm

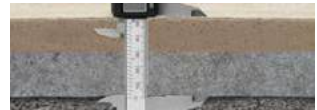

Verbundplatten bis max. 50 mm

## PG850V Diamantbohrer für Outdoor Keramik



### Weshalb mich:

- Nassbohren • für Akku- und Kabelgeräte geeignet • handgeführt • dynamisch ausgewuchtet
- präzise • einfach im Einsatz • extrem schnell • extrem tiefe Kosten pro Bohrloch



9 mm<sup>(1)</sup> Kurzzahn-Dach-Segment



Artikel-Nr.	Durchmesser	Trocken/Nass
282.001.0048	48 mm	☹
282.001.0052	52 mm	☹☹
282.001.0060	60 mm	☹☹☹
282.001.0065	65 mm	☹☹☹☹
282.001.0072	72 mm	☹☹☹☹☹
282.001.0078	78 mm	☹☹☹☹☹☹
282.001.0082	82 mm	☹☹☹☹☹☹☹
282.001.0091	91 mm	☹☹☹☹☹☹☹☹
282.001.0102	102 mm	☹☹☹☹☹☹☹☹☹
282.001.0107	107 mm	☹☹☹☹☹☹☹☹☹☹
282.001.0112	112 mm	☹☹☹☹☹☹☹☹☹☹☹
282.001.0117	117 mm	☹☹☹☹☹☹☹☹☹☹☹☹
282.001.0127	127 mm	☹☹☹☹☹☹☹☹☹☹☹☹☹
282.001.0132	132 mm	☹☹☹☹☹☹☹☹☹☹☹☹☹☹
282.001.0152	152 mm	☹☹☹☹☹☹☹☹☹☹☹☹☹☹☹
282.001.0162	162 mm	☹☹☹☹☹☹☹☹☹☹☹☹☹☹☹☹

	Speed <sup>(2)</sup>	Life <sup>(2)</sup>
A	▲	▲▲
B	▲	
C	▲	
D	▲	
E	▲	
F	▲	
G	▲	

Eine Übersicht der Fußnoten finden Sie auf Seite 202.

# Fliesen- und Feinsteinzeug Zubehör

## Zubehör

	Beschreibung	Artikel-Nr.
	Auswerfer	350.101.0002
	Adapter 6-Kant (Hex) auf 1/2" BSP(M)	340.101.0005
	Adapter SDS Plus auf 1/2" BSP(M)	340.101.0006

# FF750 Diamantfräser



## Präzisions-Hochgeschwindigkeits-Diamantfräser Ø 20 mm x M14 für den Winkelschleifer.

- passt auf alle Winkelschleifer
- für den Nass- und Trockeneinsatz geeignet
- Vergrößern von Bohrlöchern auf die perfekte Größe
- Kantenfräsen
- Radiusfräsen
- einfach
- extrem schnell
- selbstschärfend
- langlebig



### FF750 Diamantfräser



#### Weshalb mich:

- extrem präzise • extrem schnell • langlebig • spart Zeit und Geld

Artikel-Nr.	Durchmesser	Anschluss	Trocken/Nass
2394.0020.M14	20 mm	M14	



	Speed <sup>(2)</sup>	Life <sup>(2)</sup>
A		
B		
C		
D		
E		
F		
G		

Eine Übersicht der Fußnoten finden Sie auf Seite 202.

## Handpolierpads für Fliesenkanten - für die perfekte Oberfläche

Mit den Fliesenkanten-Polierpads sind perfekte Fliesenränder in wenigen Sekunden jetzt kein Problem mehr. So sorgen Sie für eine perfekte Oberfläche und verhindern Schäden durch scharfe Kanten.

Die Polierpads sind mit drei verschiedenen Körnungen erhältlich, um alle Fliesen von feinem Glas bis hin zu hartem Granit perfekt zu bearbeiten.

**Das Polierpad an der Fliesenkante entlang führen.**



**Der Unterschied ist klar ersichtlich!**

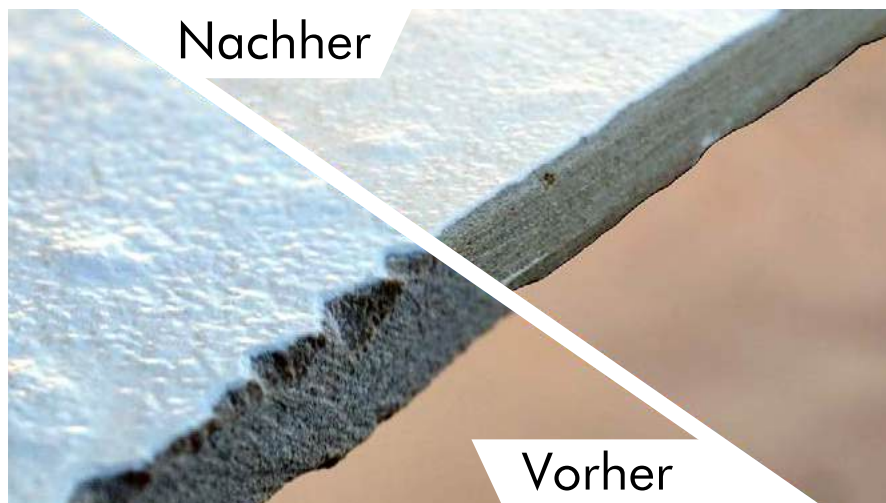

Eine Übersicht der Fußnoten finden Sie auf Seite 202.



# Handpolierpads für Fliesenkanten

## Zur manuellen Politur mit der Hand

Der Allrounder für perfekte Oberflächen von verschiedenen Materialien oder Schnittkanten, die grob, mittel oder leicht bearbeitet werden müssen.

Die Diamant-Schleifpads sind die geeignete Alternative für schwer zugängliche Stellen oder auch, wenn das Beschädigungsrisiko mit dem Einsatz einer Maschine zu groß ist.



Granit



dickes Feinsteinzeug



Terracotta

### Grobe Körnung #50



#### Weshalb mich:

- trocken einsetzbar
- ergonomisch geformter Schleifschwamm
- perfektes Ergebnis in Sekunden

Artikel-Nr.	Beschreibung	Trocken/Nass
490.003.053	93(L) x 57(B) x 40(H)	●

# Polierpads für Fliesenkanten



GFK



Keramik



Marmor



Feinsteinzeug



Schiefer



## Mittlere Körnung #100



Artikel-Nr.	Beschreibung	Trocken/Nass
490.003.054	93(L) x 57(B) x 40(H)	●



Glas



Mosaik aus Glas



## Feine Körnung #200



Artikel-Nr.	Beschreibung	Trocken/Nass
490.003.055	93(L) x 57(B) x 40(H)	●



## Polierpads Set



Artikel-Nr.	Beschreibung	Trocken/Nass
490.003.056	<b>2er Set #50 und #100</b>	●
490.003.057	<b>3er Pro Set #50, #100 und #200</b>	●

## PS1050NJ Plattensäge

Lässt es die Statik zu, eignet sich das Flachdach auf einem Haus oder einer Garage sehr gut für eine Terrasse.

Eine gute Terrassenoberfläche muss vieles leisten. Dazu zählt die Optik und Witterungsbeständigkeit, es soll Rutschfest sein, lange halten und mit geringer Pflege auskommen. Viele entscheiden sich deshalb für Fliesen, wie Feinsteinzeug. Weitere Möglichkeiten sind Keramik und Terrassenplatten aus Beton oder Naturstein.

Mit der **PS1050NJ** und dem richtigen Diamantwerkzeug lassen sich die Materialien effizient und präzise bearbeiten.

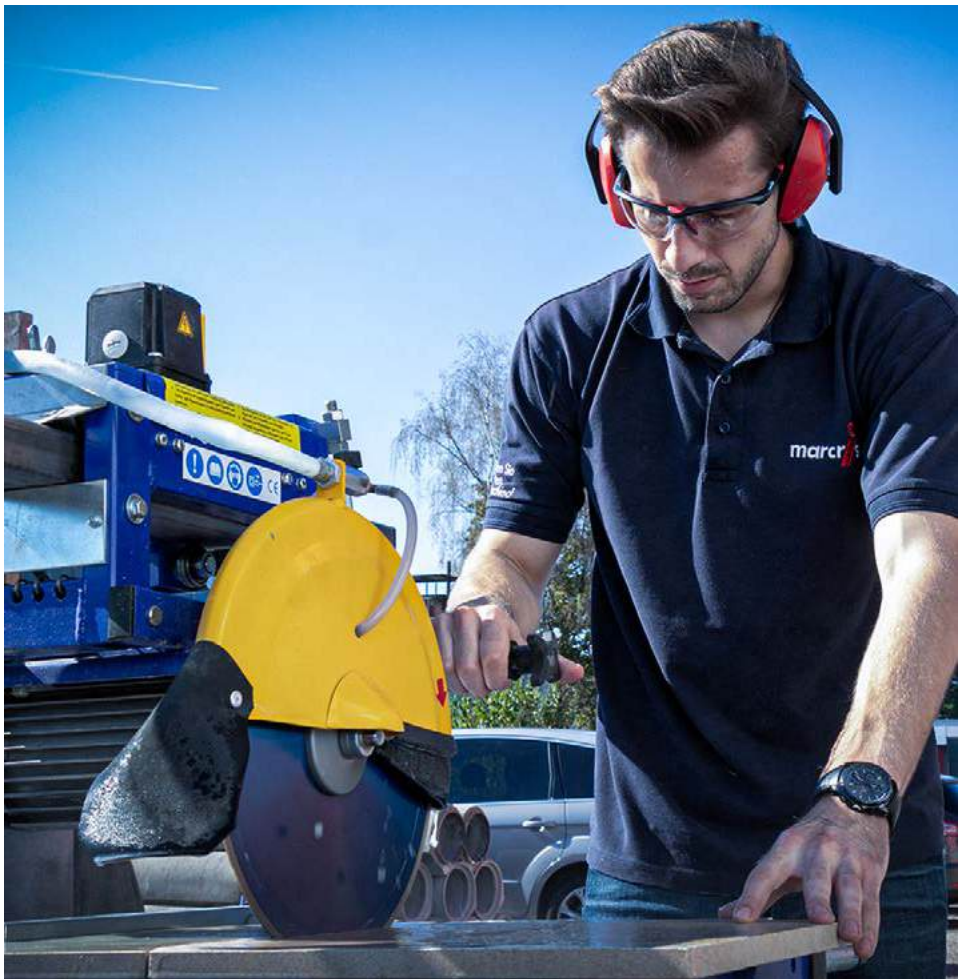

Eine Übersicht der Fußnoten finden Sie auf Seite 202.

# PS1050NJ Plattensäge

- Schnittlänge bis 1200 mm und Schnitthöhe 85 mm
- extrem robuste und baustellengerechte Bauweise
- Schnellhöhenverstellung, in jeder Höhe stufenlos feststellbar, ohne Gewindespindel
- herausnehmbare Wasserwanne mit separatem Pumpenraum
- 10-fach kugellagerter Schneidkopf für einen präzisen und aussrissfreien Schnitt
- doppelseitige Wasserzufuhr für die gleichmäßige Kühlung der Diamanttrennscheibe
- Laufräder an 2 Beinen und zusätzliche Räder am Gestell für das einfache Verladen der Maschine (auch alleine möglich)
- Leistungsstarker Qualitätsmotor
- Neigbarer Brückenkopf ermöglicht präzise von 0°-45° Schnitte (Jollyfunktion)
- Made in Südschwarzwald



einfacher Blattwechsel



stufenlose Höhenverstellung



Jollyfunktion

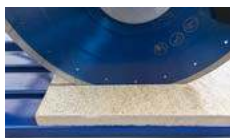

glatter Schnitt



Schutzmatte



Das Bild zeigt zusätzlich eine Diamantscheibe.  
Nicht im Lieferumfang enthalten, separat erhältlich.

## Leistungsdaten PS1050NJ

Leistung	2000 Watt
Blatt-Durchmesser	300 mm
Umdrehungszahl	2800 U/min
Maximale Schneidlänge	1200 mm
Schnitthöhe	85 mm
Schnittbreite	nicht begrenzt
Gehrungsschnitte (Jollyfunktion)	0 – 45°
Aufnahme	25,4 mm
Schutzmatte	Ja
Transport-Räder	Ja
Abmessungen (aufgebaut)	
Länge x Breite x Höhe	1820 x 672 x 1360 mm
Gesamtgewicht	116,00 kg
Transportgewicht (nach entfernen der flexiblen Teile)	90,00 kg
Artikel-Nr.	
PS1050NJ	Inhalt: PS1050NJ Plattensäge

Eine Übersicht der Fußnoten finden Sie auf Seite 202.

# PS1050NJ Zubehör



## PS1050NJ Diamanttrennscheiben



Artikel-Nr.	Beschreibung	Durchmesser	Bohrung
1843.0300.25N	<b>FZ850N</b> Outdoor Keramik mit Steintrennmaschinen	300 mm	25,4 mm
1830.1300.30	<b>CK850</b> für einen extrem schnellen Fliesenschnitt	300 mm	25,4/30,0 mm
1112.0300.25	<b>MI850</b> Diamanttrennscheibe für einen extrem schnellen Schnitt in Naturstein und Granit	300 mm	25,4 mm

## SZA40 Zusatzauflage



Artikel-Nr.	Beschreibung
Z0983	Zusatzauflage <b>SZA40</b> als erweiterbare Arbeitsfläche



Eine Übersicht der Fußnoten finden Sie auf Seite 202.





## Diamantbohren

## Diamantbohren - Marcris macht es einfach



Die gesetzlich vorgeschriebene Herstellergarantie von zwei Jahren ist uns nicht lange genug. Deshalb bieten wir Ihnen für alle Produkte mit diesem Garantiesiegel unsere "Lebenslange Herstellergarantie" an.









Mit der einzigartigen Garantie "Kostenlose Bohrkronen Reparatur" bohren Sie ohne Risiko. Sollte Ihnen bspw. das Segment verkanten und abscheren, sind wir Ihr exklusiver Service-Partner. Senden Sie die Bohrkronen direkt an uns zurück und Sie erhalten eine kostenlose Reparatur.











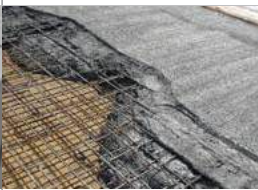

# Leistungsvergleich Diamantbohrkronen Trocken

Materialhärte	weich	weich bis mittelhart	mittlere Härte
Material	 <ul style="list-style-type: none"> <li>• weicher Kalksandstein</li> </ul>	 <ul style="list-style-type: none"> <li>• mittelharter Kalksandstein</li> <li>• Poroton</li> </ul>	 <ul style="list-style-type: none"> <li>• harter Kalksandstein</li> </ul>
Marcris <b>PC850</b>			
Marcris <b>CCU850X</b>			
Profi-Produkt Mitbewerber A, B*			
mittlere Preisklasse Mitbewerber B, C*			

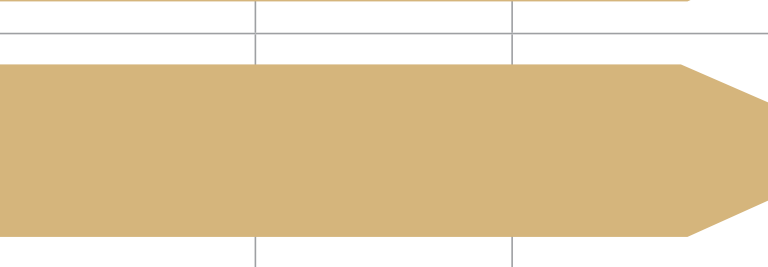
\*Testresultate beruhen auf interne Produkttests.

mittelhart bis hart	hart	sehr hart	extrem hart
 <ul style="list-style-type: none"> <li>• hochverdichteter Kalksandstein</li> <li>• Kellerstein</li> </ul>	 <ul style="list-style-type: none"> <li>• Beton B45 unarmiert</li> </ul>	 <ul style="list-style-type: none"> <li>• Klinker</li> <li>• Beton B45 mit Netzarmierung</li> </ul>	 <ul style="list-style-type: none"> <li>• hartgebrannter Klinker</li> <li>• Naturstein</li> </ul>
			
			

\*Testresultate beruhen auf interne Produkttests.

## Diamantbohren Trocken: Einfacher geht´s nicht!

Ø 102 mm Bohrung ... 25 cm tief in hochverdichteten Kalksandstein braucht vom Start bis zum Ende, inklusive Aufräumen, ca. 3,5 Minuten.

- geringe Rüstzeit
- keine Kühlflüssigkeit
- keine Ausbrüche
- kein Wasserschlamm
- kein Wiedergutmachen
- minimale Aufräumarbeit



Diamantbohrmaschine: **DDM150**  
 Dosensenker: **DSU850X** Ø 82 mm









Diamantbohrmaschine: **DDM150**  
 Trockenbohrkrone: **PC850** Ø 82 mm

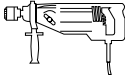
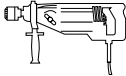

Diamantbohrmaschine: **DDM200**  
 Bohrkrone: **CCW850X** Ø 152 mm

# Übersicht Diamantbohrkronen Trocken

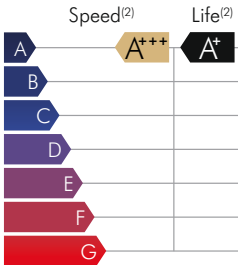
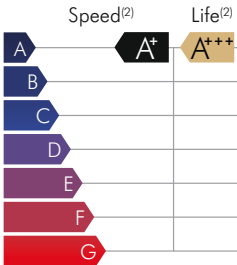
Produktbezeichnung	PC850	CCU850X
Abbildung		
Trocken/Nass		
Anschluss	1/2" BSP(F)	1/2" BSP(F)
Arbeitslänge	350 mm/150 mm	350 mm/150 mm
Materialien	Baumaterialien, Naturstein, Beton mit Netzarmerung, unarmerter Beton, Klinker und Kellerstein, Poroton und weicher bis hochverdichteter Kalksandstein	Betonrohre, Ziegel, Betonprodukte, Baumaterialien, Klinker und Kellerstein, Poroton und weicher bis hochverdichteter Kalksandstein
	1000 - 2500 Watt	1000 - 2500 Watt
Ideale Maschine	 <b>DDM150-S, DDM150-F, DDM200</b>	 <b>DDM150-S, DDM150-F, DDM200</b>
 <b>MADE IN EUROPE</b>	<ul style="list-style-type: none"> <li>• bohrt extrem schnell</li> <li>• bohrt trocken</li> <li>• geeignet für Softschlag</li> <li>• Rundlauf optimiert</li> <li>• vibrationsminimiert</li> <li>• staubfrei</li> <li>• selbstschärfend</li> </ul>	<ul style="list-style-type: none"> <li>• enorme Lebensdauer</li> <li>• bohrt trocken</li> <li>• Rundlauf optimiert</li> <li>• vibrationsminimiert</li> <li>• staubfrei</li> <li>• selbstschärfend</li> </ul>
Eigenschaften	<p>Speed<sup>(2)</sup> Life<sup>(2)</sup></p> 	<p>Speed<sup>(2)</sup> Life<sup>(2)</sup></p> 
Verfügbare Ø	Ø 22 - Ø 200 mm	Ø 22 - Ø 200 mm

Eine Übersicht der Fußnoten finden Sie auf Seite 202.





# PC850 Diamantschlagbohrkrone Trocken

Der schnelle Bohrer für härteste Baustoffe, die bisher nicht trocken gebohrt werden konnten.

- bohrt extrem schnell
- bohrt trocken
- geeignet für Softschlag  
(nicht im pneumatischem Schlag verwenden!)
- Rundlauf optimiert
- vibrationsminimiert
- staubfrei
- Made in Europe

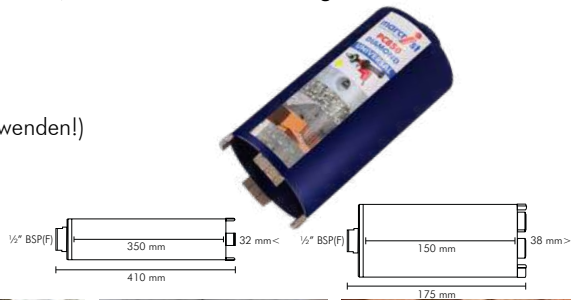

weicher Kalksandstein



Poroton



hochverdichteter Kalksandstein



Klinker und Kellerstein



unarmierter Beton



Beton mit Netzarmierung



Naturstein



Baumaterialien

## PC850 Diamantschlagbohrkrone Trocken 1/2" BSP(F)



### Weshalb mich:

- top Präzision +- 0,25 mm
- Rundlauf optimiert für ein perfektes Bohrverhalten
- vibrationsminimiert für Ihre Sicherheit
- selbstschärfend
- selbstkühlend

Artikel-Nr.	Durchmesser	Arbeitslänge
245.165.0022	22 mm	350 mm
245.165.0028	28 mm	350 mm
245.165.0032	32 mm	350 mm
245.165.0038	38 mm	150 mm
245.165.0048	48 mm	150 mm
245.165.0052	52 mm	150 mm
245.165.0065	65 mm	150 mm
245.165.0078	78 mm	150 mm
245.165.0082	82 mm	150 mm
245.165.0102	102 mm	150 mm
245.165.0107	107 mm	150 mm
245.165.0117	117 mm	150 mm
245.165.0127	127 mm	150 mm
245.165.0132	132 mm	150 mm
245.165.0152	152 mm	150 mm
245.165.0162	162 mm	150 mm
245.165.0181	181 mm	150 mm
245.165.0200	200 mm	150 mm

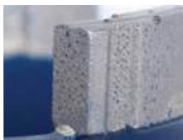

9 mm<sup>(1)</sup> Turbo-Segment

Speed <sup>(2)</sup>	Life <sup>(2)</sup>
A	A+++
B	A*
C	
D	
E	
F	
G	

**PC850 Trockenbohrset Inhalt:**  
**PC850** Bohrkronen Ø 52, 65, 82 mm  
 Adapter SDS Plus lang auf 1/2" BSP(M)  
 mit Zentrierung

3999.101.367

Eine Übersicht der Fußnoten finden Sie auf Seite 202.

# PC850AZ-SYSTEM staubfrei & leise

## Präzises Bohren von Wasser-, Strom-, und Datenleitungen.

Entdecken Sie mit dem PC850AZ-System von Marcrüst eine Innovation auf dem Gebiet des präzisen Bohrens! Durch die Verbindung des DustTEC Absaugrotors mit der Diamantbohrkrone PC850 bietet das PC850AZ-System nicht nur effizientes und ausbruchsfreies Diamantbohren in Wänden und Decken, sondern eliminiert auch lästigen Staub und reduziert störenden Lärm.

Sie brauchen keine teuren Spezialmaschinen! Eine einfache Handbohrmaschine oder ein Akkuschrauber reicht aus. Die zum System gehörigen Diamantbohrkronen mit den Durchmessern 32 und 38 mm sind auf die gängigen Durchmesser der Anwendungsbereiche abgestimmt.



weicher Kalksandstein



Poroton



hochverdichteter Kalksandstein



Klinker und Kellerstein



unarmierter Beton



Beton mit Netzarmierung



Naturstein



Baumaterialien

## PC850-SYSTEM in Ø 32 oder 38 mm



### Weshalb mich:

- top Präzision +/- 0,25 mm
- Rundlauf optimiert für ein perfektes Bohrverhalten
- vibrationsminimiert für Ihre Sicherheit
- selbstschärfend
- selbstkühlend

Artikel-Nr.	Durchmesser	Arbeitslänge
3999.101.374	32 mm	350 mm

**Inhalt:**  
 PC850 Bohrkronen Ø 32 mm trocken/nass\*\*  
 DustTEC Saugrotor 1/2" BSP(M) mit Wasseranschluss  
 Adapter 6-Kant (HEX) auf 1/2" BSP(M)  
 Adapter SDS Plus auf 1/2" BSP(M)

3999.101.375	38 mm	400 mm
--------------	-------	--------

**Inhalt:**  
 PC850 Bohrkronen Ø 38 mm trocken/nass\*\*  
 DustTEC Saugrotor 1/2" BSP(M) mit Wasseranschluss  
 Adapter 6-Kant (HEX) auf 1/2" BSP(M)  
 Adapter SDS Plus auf 1/2" BSP(M)



9 mm<sup>(1)</sup> Turbo-Segment

Speed <sup>(2)</sup>	Life <sup>(2)</sup>
A	A***
B	A*
C	
D	
E	
F	
G	







# Die neue Ära des Bohrens!

## Kein Staub

Unser DustTEC Absaugrotor ermöglicht **staubfreies Bohren** durch den Anschluss eines Industriestaubsaugers. Alternativ kann durch den DustTEC auch Wasser zugeführt werden. Mit innovativer Technik schaffen wir ein gesundes Arbeitsumfeld.

## Weniger Verschleiß

Durch das Absaugen und Ausspülen des Bohrmehls erreichen wir eine deutliche **Reduzierung des Verschleißes** an der Bohrkronen. Der Einsatz des DustTEC Absaugrotors hat zudem den Vorteil, dass die Bohrkronen im Bohrloch nicht blockiert.

## Weniger Lärm

Durch den Einsatz einer Diamantbohrkronen (im Vergleich zu einem Hartmetallbohrer) wird der **Lärm deutlich reduziert**. Dadurch schaffen wir eine angenehmere Arbeitsatmosphäre und Arbeitsqualität für Handwerker und Bauherren.

## Kein Ausbruch

Da wir nicht schlagend arbeiten, können wir das lästige **Ausbrechen** beim Austritt der Bohrkronen **vermeiden**. Dadurch ist das PC850AZ-System universell einsetzbar.

## Vibrationsfrei bohren

Das PC850AZ-System arbeitet weitestgehend **erschütterungsfrei**, da **ohne Schlag** gebohrt wird.

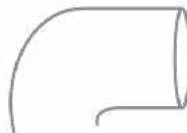

\*\*Das PC850AZ-System kann sowohl im Trocken- als auch im Nassbetrieb eingesetzt werden. Nach dem Wechsel von Trocken- auf Nassbetrieb muss das Gerät vor der Wiederinbetriebnahme mit klarem Wasser ausgespült und getrocknet werden. Wird dies nicht sorgfältig durchgeführt, besteht die Gefahr, dass sich Staub und Wasser verbinden, im Gerät aushärten und dieses verstopfen.

Für den Fall, dass das System im Nassbetrieb verwendet wird, müssen Maßnahmen getroffen werden, um die elektrische Sicherheit zu gewährleisten. Verwenden Sie nur akkubetriebene Maschinen oder Geräte mit einem entsprechenden PRCD-Schutzschalter.



# CCU850X Diamantbohrkrone Trocken

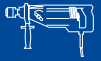

## Der Alles-Bohrer mit enormer Lebensdauer.

- enorme Lebensdauer
- bohrt trocken
- einfaches und schnelles Bohren  
von Ø 22 mm bis Ø 200 mm im Handeinsatz
- Rundlauf optimiert
- vibrationsminimiert
- staubfrei
- Made in Europe



weicher Kalksandstein



Poroton



hochverdichteter Kalksandstein



Klinker und Kellerstein



Baumaterialien



Betonprodukte



Ziegel



Betonrohre

## CCU850X Diamantbohrkrone Trocken 1/2" BSP(F)



### Weshalb mich:

- top Präzision +/- 0,25 mm
- Rundlauf optimiert für ein perfektes Bohrverhalten
- vibrationsminimiert für Ihre Sicherheit
- selbstschärfend
- selbstkühlend



9 mm<sup>(1)</sup> Dach-Segment

Speed <sup>(2)</sup>	Life <sup>(2)</sup>
A	A*
B	A**
C	
D	
E	
F	
G	

Artikel-Nr.	Durchmesser	Arbeitslänge
249.122.0022	22 mm	350 mm
249.122.0028	28 mm	350 mm
249.122.0032	32 mm	350 mm
249.122.0038	38 mm	150 mm
249.122.0048	48 mm	150 mm
249.122.0052	52 mm	150 mm
249.122.0065	65 mm	150 mm
249.122.0078	78 mm	150 mm
249.122.0082	82 mm	150 mm
249.122.0102	102 mm	150 mm
249.122.0107	107 mm	150 mm
249.122.0117	117 mm	150 mm
249.122.0127	127 mm	150 mm
249.122.0132	132 mm	150 mm
249.122.0152	152 mm	150 mm
249.122.0162	162 mm	150 mm
249.122.0181	181 mm	150 mm
249.122.0200	200 mm	150 mm

**Kostenlose  
Bohrkronen  
Reparatur!<sup>(1)</sup>**

Eine Übersicht der Fußnoten finden Sie auf Seite 202.

# Diamantbohren Trocken ohne Bohrabfall und Staub

## Kein Bohrabfall, kein Staub, kein Saubermachen - mit dem Marcrüst Bohr- und Staubrotor!

- für den Einsatz mit allen Marcrüst Bohrkronen der 850er und 750er Reihe
- ca. 60% schnellerer Bohrvorschub
- die Diamantbohrkrone hält ca. 50% länger
- eliminiert den Bohrabfall und Staub
- Aufräumarbeiten entfallen nahezu komplett!

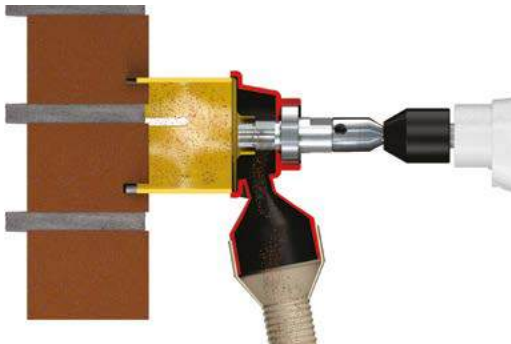









\*Artikel-Nr. 320.101.0050 (DustTEC Bohr- und Staubrotor 1/2" BSP(M/F))  
Artikel-Nr. 320.101.0055 (Bohr- und Staubrotor 1 1/4" UNC)

Eine Übersicht der Fußnoten finden Sie auf Seite 202.

# 1/2" BSP Adapter und Zubehör









## Diamantbohren Zubehör

	Beschreibung	Typ	Artikel-Nr.
	Adapter 5/8" x 16 UNF auf 1/2" BSP(M)	Bosch	340.101.0001
	Adapter 1/2" x 20 UNF auf 1/2" BSP(M)	DDM/DeWalt	340.101.0002
	Adapter M18-2,5(F) auf 1/2" BSP(M)	Eibenstock/Milwaukee	340.101.0003
	Adapter 1/2" BSP(F) auf 1/2" BSP(M)		340.101.0004
	Adapter 6-Kant (Hex) auf 1/2" BSP(M)	Bohrfutter	340.101.0005
	Adapter SDS Plus auf 1/2" BSP(M)	SDS Plus Maschinen	340.101.0006
	Adapter SDS Plus lang auf 1/2" BSP(M) mit Zentrierung	SDS Plus Maschinen	340.101.0216
	Adapter 1/2" BSP(M) auf 1/2" BSP(M)	Marcris	340.101.0023
	Adapter 1/2" BSP(M) auf M16(M)		340.101.0304

## Diamantbohren Zubehör



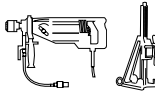
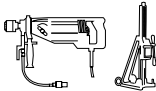

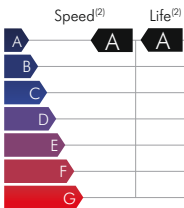
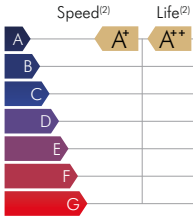
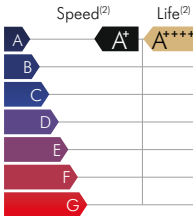







	Beschreibung	Typ	Artikel-Nr.
	Adapter Hilti DD100 - 1/2" BSP(M)	Hilti	340.101.0042
	Adapter Hilti DD-BI auf 1/2" BSP(F)	Hilti	340.100.0044
	Auswerfer		350.101.0002
	Zentrierbohrer 200 mm x Ø 10 mm		310.100.0013
	Zentrierbohrer konisch 300 mm x Ø 10 mm (für Saugrotor)		310.101.0015
	DustTEC Bohr- und Staubrotor 1/2" BSP(M/F) mit Rotationsstop		320.101.0050
	250 mm Verlängerung 1/2" BSP(M/F) mit Konus mit A-Taper für Zentrierbohrer	Marcris	330.101.0006
	150 mm Verlängerung 1/2" BSP(M/F) für Bohrrotor (ohne Konus)		330.101.0001
	300 mm Verlängerung 1/2" BSP(M/F) für Bohrrotor (ohne Konus)		330.101.0002

# Übersicht Diamantbohrkronen Nass

Produktbezeichnung	CCW850X	WCU850X-F	WF850X	
Abbildung				
Trocken/Nass				
Anschluss	1 1/4" UNC(F)	1/2" BSP(M)	1 1/4" UNC(F)	
Arbeitslänge	310 mm	150 mm/310 mm	450 mm	
Materialien	weich bis mittel armierter Beton, Granit, Naturstein, Betonprodukte und Baumaterialien	armierter Stahlbeton, Naturstein, Betonprodukte und Baumaterialien	extrem armierter Stahlbeton, Betonprodukte, Baumaterialien und abrasive Materialien	
Ideale Maschine	1500 - 2500 Watt	1000 - 2500 Watt	2200 - 4000 Watt	
	 DDM200, DDM300	 DDM200, DDM300	 DDM200, DDM300	
Eigenschaften	 <b>MADE IN EUROPE</b>	<ul style="list-style-type: none"> <li>• Kombi-Bohrer für Nass- und Trockeneinsatz</li> <li>• universeller Einsatz</li> <li>• Kobalt-Bindung für schnellen Bohrvorschub</li> <li>• hohe Diamantkonzentration für hohe Standzeit</li> </ul>	<ul style="list-style-type: none"> <li>• Ring-Segment und geschliffenes Rohr für hohe Präzision</li> <li>• Rundlauf optimiert</li> <li>• Kobalt-Bindung für schnellen Bohrvorschub</li> <li>• hohe Diamantkonzentration für hohe Standzeit</li> </ul>	<ul style="list-style-type: none"> <li>• hohe Diamantkonzentration für extrem hohe Standzeit</li> <li>• geschliffenes Präzisionsrohr</li> <li>• Rundlauf optimiert</li> <li>• Kobalt-Bindung für schnellen Bohrvorschub</li> </ul>
				
Zeit pro Bohrung <sup>(4)(5)</sup> Standzeit <sup>(4)(5)</sup>			17 min. pro Loch <sup>(4)(5)</sup> 60 Löcher <sup>(4)(5)</sup>	
Verfügbare Ø	Ø 42 - Ø 200 mm	Ø 12 - Ø 40 mm	Ø 42 - Ø 400 mm	

Eine Übersicht der Fußnoten finden Sie auf Seite 202.

# Übersicht Diamantbohrkronen Nass

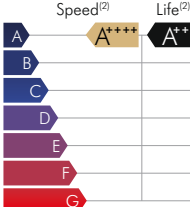
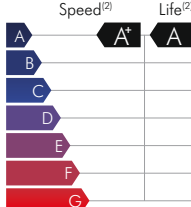
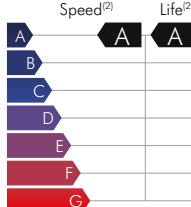
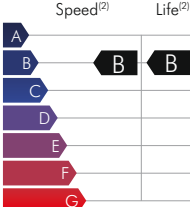
WCU850X	WCU750X	WCU550	WCU350
			
			
1 1/4" UNC(F)	1 1/4" UNC(F)	1 1/4" UNC(F)	1 1/4" UNC(F)
450 mm	450 mm	450 mm	450 mm
stark armierter Stahlbeton, Granit, Naturstein, Betonprodukte und Baumaterialien	mittel bis stark armierter Stahlbeton, abrasive Materialien, Naturstein, Betonprodukte und Baumaterialien	leicht bis mittel armierter Stahlbeton, Naturstein, Betonprodukte und Baumaterialien	leicht armierter Stahlbeton, Naturstein, Betonprodukte und Baumaterialien
2200 - 4000 Watt	1500 - 3000 Watt	1500 - 3000 Watt	1500 - 3000 Watt
			
<b>DDM200, DDM300</b>	<b>DDM200, DDM300</b>	<b>DDM200, DDM300</b>	<b>DDM200, DDM300</b>
<ul style="list-style-type: none"> <li>• Diamantbindung für extrem schnellen Bohrvorschub</li> <li>• geschliffenes Präzisionsrohr</li> <li>• Rundlauf optimiert</li> <li>• hohe Diamantkonzentration für hohe Standzeit</li> </ul>	<ul style="list-style-type: none"> <li>• universeller Einsatz</li> <li>• geschliffenes Präzisionsrohr</li> <li>• Rundlauf optimiert</li> <li>• absolut präzise</li> <li>• zuverlässig im Einsatz</li> <li>• konstante Leistung</li> </ul>	<ul style="list-style-type: none"> <li>• Präzisionsrohr</li> <li>• Rundlauf optimiert</li> <li>• zuverlässig im Einsatz</li> </ul>	<ul style="list-style-type: none"> <li>• Präzisionsrohr</li> <li>• zuverlässig im Einsatz</li> </ul>
<p>Speed<sup>(2)</sup> Life<sup>(2)</sup></p> 	<p>Speed<sup>(2)</sup> Life<sup>(2)</sup></p> 	<p>Speed<sup>(2)</sup> Life<sup>(2)</sup></p> 	<p>Speed<sup>(2)</sup> Life<sup>(2)</sup></p> 
11 min. pro Loch <sup>(4)(5)</sup> 27 Löcher <sup>(4)(5)</sup>	14 min. pro Loch <sup>(4)(5)</sup> 18 Löcher <sup>(4)(5)</sup>	16 min. pro Loch <sup>(4)(5)</sup> 10 Löcher <sup>(4)(5)</sup>	21 min. pro Loch <sup>(4)(5)</sup> 6 Löcher <sup>(4)(5)</sup>
Ø 42 - Ø 400 mm	Ø 42 - Ø 300 mm	Ø 42 - Ø 300 mm	Ø 42 - Ø 300 mm

Eine Übersicht der Fußnoten finden Sie auf Seite 202.

# CCW850X Diamantbohrkrone Trocken und Nass



## Der Problemlöser: Kombi-Bohrer für Nass- und Trockeneinsatz.

- universeller Einsatz
- Kobalt-Bindung für schnellen Bohrvorschub
- hohe Diamantkonzentration für hohe Standzeit
- Made in Europe

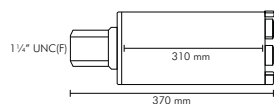

Baumaterialien



Betonprodukte



leicht bis mittel armerter Beton



Granit und Naturstein

## CCW850X Diamantbohrkrone Trocken und Nass 1 1/4\"/>



### Weshalb mich:

- Präzision +/- 0,25 mm • Rundlauf optimiert für ein perfektes Bohrverhalten
- titanbeschichtete Diamanten • selbstschärfend



9 mm<sup>(1)</sup> Dach-Segment

	Speed <sup>(2)</sup>	Life <sup>(2)</sup>
A	A	A
B		
C		
D		
E		
F		
G		

Artikel-Nr.	Durchmesser	Arbeitslänge
262.142.0042	42 mm	310 mm
262.142.0052	52 mm	310 mm
262.142.0062	62 mm	310 mm
262.142.0072	72 mm	310 mm
262.142.0082	82 mm	310 mm
262.142.0092	92 mm	310 mm
262.142.0102	102 mm	310 mm
262.142.0112	112 mm	310 mm
262.142.0122	122 mm	310 mm
262.142.0132	132 mm	310 mm
262.142.0142	142 mm	310 mm
262.142.0152	152 mm	310 mm
262.142.0162	162 mm	310 mm
262.142.0182	182 mm	310 mm
262.142.0200	200 mm	310 mm



Eine Übersicht der Fußnoten finden Sie auf Seite 202.



# WCU850X-F Diamantbohrkrone Nass



## Premium Präzisions-Diamantbohrkrone ideal zum Setzen von Schwerlastbefestigungen.

- Ring-Segment und geschliffenes Rohr für hohe Präzision
- Rundlauf optimiert
- absolut präzise
- Kobalt-Bindung für schnellen Bohrvorschub
- hohe Diamantkonzentration für hohe Standzeit
- Made in Europe



Baumaterialien



Betonprodukte



armierter Stahlbeton



Naturstein

## WCU850X-F Diamantbohrkrone Nass 1/2" BSP(M)



### Weshalb mich:

- Präzisionsbohrkrone • Rundlauf optimiert für ein perfektes Bohrverhalten
- titanbeschichtete Diamanten • selbstschärfend • selbstkühlend • selbstzentrierend

Artikel-Nr.	Durchmesser	Arbeitslänge
260.001.0012	12 mm	150 mm
260.001.0014	14 mm	150 mm
260.001.0016	16 mm	150 mm
260.001.0018	18 mm	150 mm
260.001.0020	20 mm	310 mm
260.001.0022	22 mm	310 mm
260.001.0024	24 mm	310 mm
260.001.0025	25 mm	310 mm
260.001.0028	28 mm	310 mm
260.001.0030	30 mm	310 mm
260.001.0032	32 mm	310 mm
260.001.0035	35 mm	310 mm
260.001.0040	40 mm	310 mm

**Kostenlose  
Bohrkronen  
Reparatur!**



9 mm<sup>(1)</sup> Ring-Segment

	Speed <sup>(2)</sup>	Life <sup>(2)</sup>
A	A*	A**
B		
C		
D		
E		
F		
G		

# WF850X Diamantbohrkrone Nass



**Premium Diamantbohrkrone für Anwender, die tiefste Bohrkosten und extrem hohe Standzeit wollen.**

- hohe Diamantkonzentration für extrem hohe Standzeit
- geschliffenes Präzisionsrohr
- zuverlässig im Einsatz
- Rundlauf optimiert
- Kobalt-Bindung für schnellen Bohrvorschub
- absolut präzise
- konstante Leistung
- Made in Europe

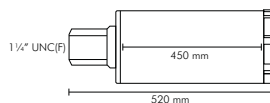

Baumaterialien



Betonprodukte



extrem armierter Stahlbeton

## WF850X Diamantbohrkrone Nass 1 1/4" UNC(F)



### Weshalb mich:

- geschliffenes Präzisionsrohr • Rundlauf optimiert für ein perfektes Bohrverhalten
- titanbeschichtete Diamanten • selbstschärfend • selbstkühlend • selbstzentrierend



9 mm<sup>(1)</sup> Dach-Segment

Artikel-Nr.	Durchmesser	Arbeitslänge
284.100.0042	42 mm	450 mm
284.100.0052	52 mm	450 mm
284.100.0062	62 mm	450 mm
284.100.0072	72 mm	450 mm
284.100.0082	82 mm	450 mm
284.100.0092	92 mm	450 mm
284.100.0102	102 mm	450 mm
284.100.0112	112 mm	450 mm
284.100.0122	122 mm	450 mm
284.100.0132	132 mm	450 mm
284.100.0142	142 mm	450 mm
284.100.0152	152 mm	450 mm
284.100.0162	162 mm	450 mm
284.100.0182	182 mm	450 mm
284.100.0200	200 mm	450 mm
284.100.0225	225 mm	450 mm
284.100.0250	250 mm	450 mm
284.100.0300	300 mm	450 mm
284.100.0350	350 mm	450 mm
284.100.0400	400 mm	450 mm



Speed <sup>(2)</sup>	Life <sup>(2)</sup>
A	A <sup>+</sup> A <sup>+++</sup>
B	
C	
D	
E	
F	
G	

<sup>(1)</sup> Eine Übersicht der Fußnoten finden Sie auf Seite 202.



# WCU850X Diamantbohrkrone Nass

## Premium Diamantbohrkrone für Anwender, die Zeit sparen wollen.

- Diamantbindung für extrem schnellen Bohrvorschub
- geschliffenes Präzisionsrohr
- zuverlässig im Einsatz
- Rundlauf optimiert
- absolut präzise
- konstante Leistung
- hohe Diamantkonzentration für hohe Standzeit
- Made in Europe

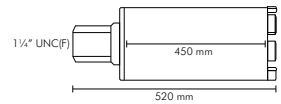

Baumaterialien



Betonprodukte



stark armerter Stahlbeton



Granit und Naturstein

## WCU850X Diamantbohrkrone Nass 1 1/4" UNC(F)



### Weshalb mich:

- geschliffenes Präzisionsrohr • Rundlauf optimiert für ein perfektes Bohrverhalten
- titanbeschichtete Diamanten • selbstschärfend • selbstkühlend • selbstzentrierend



9 mm<sup>(1)</sup> Dach-Segment

**Kostenlose Bohrkronen Reparatur!**<sup>(1)</sup>

Artikel-Nr.	Durchmesser	Arbeitslänge
284.001.0042	42 mm	450 mm
284.001.0052	52 mm	450 mm
284.001.0062	62 mm	450 mm
284.001.0072	72 mm	450 mm
284.001.0082	82 mm	450 mm
284.001.0092	92 mm	450 mm
284.001.0102	102 mm	450 mm
284.001.0112	112 mm	450 mm
284.001.0122	122 mm	450 mm
284.001.0132	132 mm	450 mm
284.001.0142	142 mm	450 mm
284.001.0152	152 mm	450 mm
284.001.0162	162 mm	450 mm
284.001.0182	182 mm	450 mm
284.001.0200	200 mm	450 mm
284.001.0225	225 mm	450 mm
284.001.0250	250 mm	450 mm
284.001.0300	300 mm	450 mm
284.001.0350	350 mm	450 mm
284.001.0400	400 mm	450 mm

Speed <sup>(2)</sup>	Life <sup>(2)</sup>
A	A+++
B	A++
C	
D	
E	
F	
G	

Eine Übersicht der Fußnoten finden Sie auf Seite 202.

# WCU750X Diamantbohrkrone Nass



## Universal Diamantbohrkrone

- geschliffenes Präzisionsrohr
- Rundlauf optimiert
- absolut präzise
- zuverlässig im Einsatz
- konstante Leistung
- Made in Europe

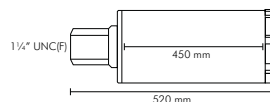

Baumaterialien



Betonprodukte



mittel bis stark armerter Stahlbeton



Naturstein

## WCU750X Diamantbohrkrone Nass 1 1/4" UNC(F)



### Weshalb mich:

- Präzisionsbohrkrone • Rundlauf optimiert für ein perfektes Bohrverhalten
- selbstzentrierend



9 mm<sup>(1)</sup> Dach-Segment

Speed <sup>(2)</sup>	Life <sup>(2)</sup>
A	A*
B	A
C	
D	
E	
F	
G	

Artikel-Nr.	Durchmesser	Arbeitslänge
283.001.0042	42 mm	450 mm
283.001.0052	52 mm	450 mm
283.001.0062	62 mm	450 mm
283.001.0072	72 mm	450 mm
283.001.0082	82 mm	450 mm
283.001.0092	92 mm	450 mm
283.001.0102	102 mm	450 mm
283.001.0112	112 mm	450 mm
283.001.0122	122 mm	450 mm
283.001.0132	132 mm	450 mm
283.001.0142	142 mm	450 mm
283.001.0152	152 mm	450 mm
283.001.0162	162 mm	450 mm
283.001.0182	182 mm	450 mm
283.001.0200	200 mm	450 mm
283.001.0225	225 mm	450 mm
283.001.0250	250 mm	450 mm
283.001.0300	300 mm	450 mm



Eine Übersicht der Fußnoten finden Sie auf Seite 202.



# WCU550 Diamantbohrkrone Nass

## Diamantbohrkrone für den Profi.

- Präzisionsrohr
- Rundlauf optimiert
- zuverlässig im Einsatz
- Made in Europe

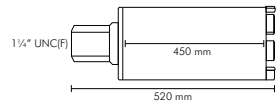

Baumaterialien



Betonprodukte



leicht bis mittel armierter Stahlbeton



Naturstein

## WCU550 Diamantbohrkrone Nass 1 1/4" UNC(F)



### Weshalb mich:

- Rundlauf optimiert für ein perfektes Bohrverhalten
- selbstzentrierend

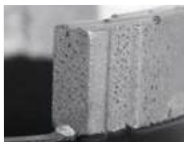

9 mm<sup>(1)</sup> Turbo-Segment

Artikel-Nr.	Durchmesser	Arbeitslänge
285.001.0042	42 mm	450 mm
285.001.0052	52 mm	450 mm
285.001.0062	62 mm	450 mm
285.001.0072	72 mm	450 mm
285.001.0082	82 mm	450 mm
285.001.0092	92 mm	450 mm
285.001.0102	102 mm	450 mm
285.001.0112	112 mm	450 mm
285.001.0122	122 mm	450 mm
285.001.0132	132 mm	450 mm
285.001.0142	142 mm	450 mm
285.001.0152	152 mm	450 mm
285.001.0162	162 mm	450 mm
285.001.0182	182 mm	450 mm
285.001.0200	200 mm	450 mm
285.001.0225	225 mm	450 mm
285.001.0250	250 mm	450 mm
285.001.0300	300 mm	450 mm

Speed <sup>(2)</sup>	Life <sup>(2)</sup>
A	A
B	
C	
D	
E	
F	
G	

Eine Übersicht der Fußnoten finden Sie auf Seite 202.

# WCU350 Diamantbohrkrone Nass



## Diamantbohrkrone für den universellen Einsatz.

- Präzisionsrohr
- zuverlässig im Einsatz
- Made in Europe

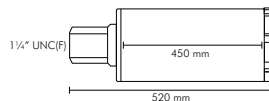

Baumaterialien



Betonprodukte



leicht armierter Stahlbeton



Naturstein

## WCU350 Diamantbohrkrone Nass 1 1/4" UNC(F)

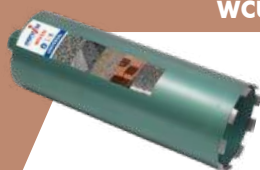

### Weshalb mich:

- hervorragende Qualität und Leistung in diesem Preissegment ohne Kompromisse bei der Sicherheit



9 mm<sup>(1)</sup> Turbo-Segment

Speed <sup>(2)</sup>	Life <sup>(2)</sup>
A	
B	B
C	
D	
E	
F	
G	

Artikel-Nr.	Durchmesser	Arbeitslänge
287.001.0042	42 mm	450 mm
287.001.0052	52 mm	450 mm
287.001.0062	62 mm	450 mm
287.001.0072	72 mm	450 mm
287.001.0082	82 mm	450 mm
287.001.0092	92 mm	450 mm
287.001.0102	102 mm	450 mm
287.001.0112	112 mm	450 mm
287.001.0122	122 mm	450 mm
287.001.0132	132 mm	450 mm
287.001.0142	142 mm	450 mm
287.001.0152	152 mm	450 mm
287.001.0162	162 mm	450 mm
287.001.0182	182 mm	450 mm
287.001.0200	200 mm	450 mm
287.001.0225	225 mm	450 mm
287.001.0250	250 mm	450 mm
287.001.0300	300 mm	450 mm

Eine Übersicht der Fußnoten finden Sie auf Seite 202.

# DKB850 Turbo-Diamantbohrkrone handgeführt



## Diamantbohrkrone für den Profi.

- optimierte Diamantsegmente
- extrem schnell
- selbstkühlend
- selbstschärfend
- einfach im Einsatz
- extrem langlebig

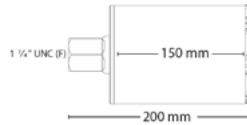

weicher Kalksandstein



Poroton



hochverdichteter Kalksandstein



Klinker und Kellerstein



unarmierter Beton



Beton mit Netzarmerung



Naturstein



Baumaterialien

## DKB850 Diamantbohrkrone Trocken/Nass 1 1/4" UNC(F)



### Weshalb mich:

- Rundlauf optimiert für ein perfektes Bohrverhalten
- selbstzentrierend

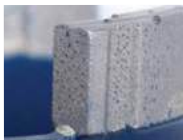





9 mm<sup>(1)</sup> Turbo-Segment

Artikel-Nr.	Durchmesser	Arbeitslänge
288.165.0052	52 mm	150 mm
288.165.0065	65 mm	150 mm
288.165.0078	78 mm	150 mm
288.165.0091	91 mm	150 mm
288.165.0102	102 mm	150 mm
288.165.0112	112 mm	150 mm
288.165.0122	122 mm	150 mm
288.165.0127	127 mm	150 mm
288.165.0132	132 mm	150 mm
288.165.0138	138 mm	150 mm
288.165.0152	152 mm	150 mm
288.165.0187	187 mm	150 mm
288.165.0225	225 mm	150 mm
288.165.0250	250 mm	150 mm
288.165.0275	275 mm	150 mm





# 1 1/4" Adapter und Zubehör

## Diamantbohren Zubehör

	Beschreibung	Artikel-Nr.
	Adapter 1/2" BSP(M) auf VT-1 1/4" UNC(F)	340.101.0047
	Adapter SDS-Max auf 1 1/4" (M)	340.101.0061
	Adapter 1/2" (F) auf 1 1/4" UNC(M)	340.101.0071
	Adapter "GK" auf 1 1/4" (M)	340.101.0301
	Adapter Hilti DD-BU auf 1 1/4" UNC(M)	340.101.0059



## Diamantbohren Zubehör

	Beschreibung	Artikel-Nr.
	Adapter Hilti DD-BI auf 1 1/4" UNC(M)	340.101.0070
	Adapter Hilti DD-BL auf 1 1/4" UNC(M)	340.101.0305
	Bohr- und Staubrotor 1/2" BSP(F) x 1 1/4" UNC	320.101.0055
	200 mm Verlängerung 1 1/4" UNC (F x M)	330.101.0004
	300 mm Verlängerung 1 1/4" UNC (F x M)	330.101.0005

## Schärfstein für Diamantwerkzeuge

### Nie wieder stumpfes Diamantwerkzeug.

Diamantprodukte im Bereich Bohren und Trennen sind im Einsatz starken Belastungen ausgesetzt und mit unterschiedlichen Materialien konfrontiert. Diese unterscheiden sich in ihrer Härte und Dichte. Das führt zwangsläufig dazu, dass die Diamantwerkzeuge stumpf werden und nicht mehr die gewünschte Leistung erzielen. Wird das Werkzeug mit einem Schärfstein trocken nachgeschärft, werden die Diamanten wieder freigelegt, sodass einwandfreie Bohrungen und Schnitte entstehen.

- zum Schärfen von stumpfen Diamantwerkzeugen
- für den Trockeneinsatz
- extrem langlebig, denn der Schärfstein erlaubt bis zu hundert Nachschärfungen
- Zeitersparnis durch schnelle Schnitte und Bohrungen
- Kosten sparen, da das Werkzeug länger hält
- weniger Materialverschleiß, da die Einsatzmaterialien weniger beschädigt werden

### Anwendung:

- mit dem Bohr- oder Schneidwerkzeug in den Schärfstein bohren/schneiden  
Wichtig: nur Segmenthöhe
- diesen Vorgang mehrmals wiederholen, bis die kantigen Diamanten freigelegt sind



### Schärfstein für Diamantwerkzeuge



#### Weshalb mich:

- zum Schärfen von stumpfen Diamantwerkzeugen • extrem langlebig

Artikel-Nr.	Beschreibung
350.100.0160	Schärfstein 320 x 160 x 30 mm

Eine Übersicht der Fußnoten finden Sie auf Seite 202.

# Ein-Mann-Bohren: Sie heben nie mehr als 8 kg

Leichter kann Diamantbohren kaum werden.

Vakuumplatte montieren  
3,7 kg



Vakuumpumpe anschließen  
0,2 kg



Bohrständer befestigen  
7,98 kg



Motor montieren  
7,25 kg



Bohrkrone aufschrauben  
Ø 150 mm - 3,7 kg



Fertig



## DDM150-S Hochleistungs-Diamantbohrmaschine Trocken

- für handgehaltenes trockenes Bohren
- die Hochleistungs-Diamantbohrmaschine
- mit <85 dB(A) extrem leise
- Kompaktbau mit enormer Leistung



\*Optionales Zubehör:

Artikel-Nr. 340.101.0023 (Adapter 1/2" BSP(M) auf 1/2" BSP(M))

Artikel-Nr. 340.101.0304 (Adapter 1/2" BSP(M) auf M16(M))

Siehe die Fußnoten für weitere Informationen auf Seite 202.

# DDM150-F Hochleistungs-Diamantbohrmaschine Trocken



Lieferumfang



Drehstufen wählbar



Softstart  
Gasbeschalter

## Leistungsdaten DDM150-S

Bohrleistung	230V
Beton	Ø 22 - Ø 102 mm
Mauerwerk	Ø 22 - Ø 152 mm
Leistung	1900 Watt
Drehzahl	0 - 1250 U/min
Getriebe	1-Gang
Mechanische Sicherheit	Sicherheitsrutschkupplung
Elektronische Sicherheit	Elektronischer Überlastschutz
Getriebegehäuse	Metall
Wasserzufuhr	Nicht integriert
Gewicht Maschine	4,0 kg
Höchstleistung mit minimalem Kraftaufwand	
Lieferumfang	<b>DDM150-S</b> Diamantbohrmaschine, Transportkoffer, Handgriff mit Verdrehsicherung, Gebrauchsanleitung, Doppelmaulschlüssel 24/27 mm

Artikel-Nr.

7741.001.005 **DDM150-S** Diamantbohrmaschine 230V

## Leistungsdaten DDM150-F

Bohrleistung	230V
Beton	Ø 22 - Ø 85 mm
Mauerwerk	Ø 22 - Ø 102 mm
Leistung	1900 Watt
Drehzahl	0 - 1750 U/min
Getriebe	1-Gang
Mechanische Sicherheit	Sicherheitsrutschkupplung
Elektronische Sicherheit	Elektronischer Überlastschutz
Getriebegehäuse	Metall
Wasserzufuhr	Nicht integriert
Gewicht Maschine	4,0 kg
Höchstleistung mit minimalem Kraftaufwand	
Lieferumfang	<b>DDM150-F</b> Diamantbohrmaschine, Transportkoffer, Handgriff mit Verdrehsicherung, Gebrauchsanleitung, Doppelmaulschlüssel 24/27 mm

Artikel-Nr.

7741.001.006 **DDM150-F** Diamantbohrmaschine 230V

Eine Übersicht der Fußnoten finden Sie auf Seite 202.

## DDM200 Diamantbohrmaschine Trocken und Nass

- 3-Gang für handgehaltenes und stativgeführtes Bohren
- die professionelle Diamantbohrmaschine
- perfekte Bohrungen von  $\varnothing 12 - \varnothing 200$  mm
- robust ... einfach ... zuverlässig



Eine Übersicht der Fußnoten finden Sie auf Seite 202.

# Kompaktbau mit enormer Leistung



Leistung 2300 Watt



Drehstufen wählbar

Softstart  
Gasgebeschalter



Lieferumfang



## Leistungsdaten **DDM200**



Bohrleistung	230V
Beton	Ø 12 - Ø 162 mm
Mauerwerk	Ø 38 - Ø 200 mm
Leistung	2300 Watt
Drehzahl (3 Gänge)	0 - 850/1650/1900 U/min
Getriebe	3-Gang
Mechanische Sicherheit	Sicherheitsrutschkupplung
Elektronische Sicherheit	Elektronischer Überlastschutz
Getriebegehäuse	Metall
Wasserzufuhr	Integriert
Gewicht Maschine	7,25 kg
Spitzenleistung optimiert für SHK, Elektro und Dach Fachleute	

**Lieferumfang** **DDM200** Diamantbohrmaschine, Transportkoffer, Handgriff mit Verdrehsicherung, Wasseranschluss mit Hahn, Gebrauchsanleitung, Doppelmaulschlüssel 30/32 mm, 2x Inbusschlüssel

Artikel-Nr.

7751.001.002

**DDM200** Diamantbohrmaschine 230V

Eine Übersicht der Fußnoten finden Sie auf Seite 202.

## DDM300 Diamantbohrmaschine Nass

- 2-Gang für stativgeführtes Bohren
- optimale Bohrungen von  $\varnothing 50$  -  $\varnothing 300$  mm
- Leistungsoptimierte Spitzen-Technologie
- die superprofessionelle Diamantbohrmaschine

1/2" BSP(F) Innengewinde und  
1 1/4" UNC(M) Außengewinde

schwerlast, mechanische  
Rutschkupplung

Wasseranschluss

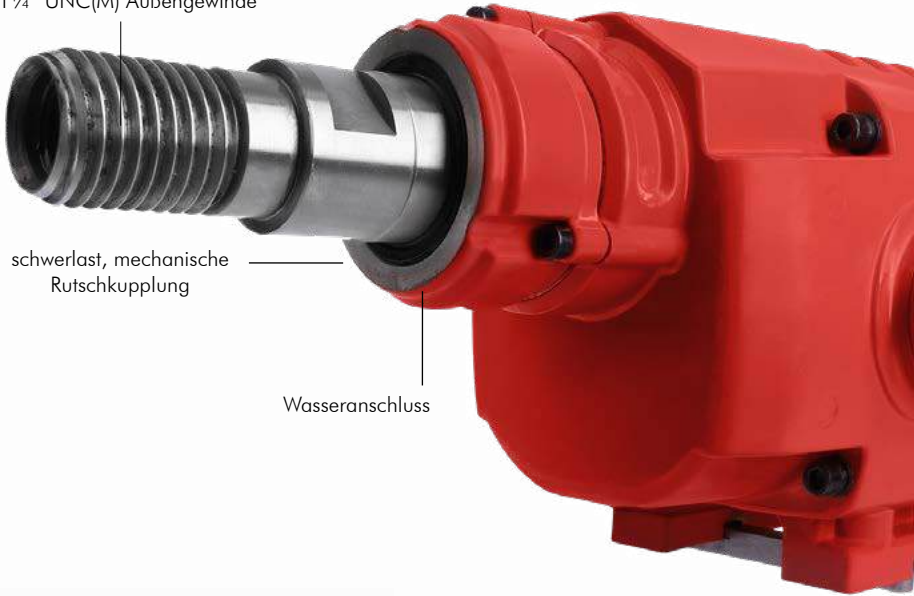

Optionales Zubehör: Maschinen Systerainer



PRCD Sicherheitsschutz schaltet  
die Maschine in Millisekunden ab

Eine Übersicht der Fußnoten finden Sie auf Seite 202.



# Kompaktbau mit enormer Leistung



Leistung 3500 Watt

Lieferumfang

Schutzklasse II



Stahl Maschinenschutz  
und Tragegriff

Sicherheitsschalter



Super Pro  
2-Gang Getriebe

## Leistungsdaten **DDM300**

Bohrleistung	230V
Beton	Ø 50 - Ø 250 mm
Mauerwerk	Ø 50 - Ø 300 mm
Leistung	3500 Watt
Drehzahl (2 Gänge)	0 - 350/750 U/min
Getriebe	2-Gang
Mechanische Sicherheit	Sicherheitsrutschkupplung
Elektronische Sicherheit	Elektronischer Überlastschutz
Gehäuse	Metall
Wasserzufuhr	Integriert
Gewicht Maschine	12,85 kg
Optimiert für Profi Anwender	
Lieferumfang	<b>DDM300</b> Diamantbohrmaschine, Wasseranschluss mit Hahn, Gebrauchsanleitung, Schlüssel 32 mm, Inbusschlüssel 4 und 6 mm, 4x Gewindeschrauben M8 und 35 mm zur Direktmontage auf DS300, Stahl Maschinenschutz mit 4x Inbusschrauben

Artikel-Nr.

7761.001.002

**DDM300** Diamantbohrmaschine 230V

7761.200.007

Maschinen Systainer

Eine Übersicht der Fußnoten finden Sie auf Seite 202.

# DS180 Ultra Leichtbau-Diamantbohrstativ

- optimiert für Diamantbohrkronen Ø 16 mm - Ø 182 mm
- Alu-Kompaktbau
- ultra zuverlässig
- einfacher geht 's kaum
- perfekt für den Ein-Mann-Einsatz



Lieferumfang

### Leistungsdaten DS180

Höhe	840 mm
Gesamtbreite	210 mm
Breite Grundplatte	170 mm
Gewicht	9,9 kg
Kapazität	Ø 182 mm
max. Bohrerlänge	530 mm
Lieferumfang	<b>DS180</b> Diamantbohrstativ, Gewindeschlüssel 17/19 mm und 22/24 mm, Inbusschlüssel 4/5/6 mm, Handgriff, Gebrauchsanleitung
Artikel-Nr.	7800.601.001 <b>DS180</b> Diamantbohrstativ

Eine Übersicht der Fußnoten finden Sie auf Seite 202.

# DS300 Leichtbau-Diamantbohrstativ

- optimiert für Diamantbohrkronen Ø 50 mm - Ø 300 mm
- Doppelgetriebe für große Bohrdurchmesser
- ultra stabil
- Alu-Leichtbau
- ultra zuverlässig



## Leistungsdaten DS300

Höhe	1050 mm
Gesamtbreite	260 mm
Breite Grundplatte	240 mm
Gewicht	12,7 kg
Kapazität	Ø 300 mm
max. Bohrerlänge	550 mm
Lieferumfang	<b>DS300</b> Diamantbohrstativ, Rollgabelschlüssel "Engländer", Inbusschlüssel 5/6 mm, Handgriff, Gebrauchsanleitung

Artikel-Nr.

7800.601.002

**DS300** Diamantbohrstativ

Eine Übersicht der Fußnoten finden Sie auf Seite 202.



Lieferumfang

# DS355 Diamantbohrstativ

- optimiert für Diamantbohrkronen Ø 22 mm - Ø 355 mm
- ultra leicht für den problemlosen Ein-Mann-Einsatz
- präzise für millimetergenaue Bohrungen
- Alu-Kompaktbau
- ideal für 0 - 90° Schrägbohrungen
- perfekt für randnahes Bohren



Optional: Motoraufnahme Seite 169



Lieferumfang

### Leistungsdaten DS355

Höhe	975 mm
Gesamtbreite	320 mm
Breite Grundplatte	255 mm
Gewicht	18,7 kg
Kapazität	Ø 355 mm
max. Bohrerlänge	550 mm
Lieferumfang	<b>DS355</b> Diamantbohrstativ, Schraubenschlüssel 17/19 mm, 4x M8 Schrauben, Wassersammelring Halter, Inbusschlüssel 6 mm, Gebrauchsanleitung

Artikel-Nr.

7800.601.003

**DS355** Diamantbohrstativ

Eine Übersicht der Fußnoten finden Sie auf Seite 202.

# DS190 Diamanthatbohrstativ

- optimiert für Präzisionsbohrungen im Handeinsatz
- macht bohren im Handeinsatz schnell und sicher
- stabile Führung für Präzisionsbohrungen



Schnellwechsel-Motorhalterung

alle Einstellungen werkzeu-  
gfrei

Tiefenanschlag



Alu-Leichtbau

max. Bohrer Ø 185 mm



DDM200 und DS190

### Leistungsdaten DS190

Höhe	560 mm
Gesamtbreite	250 mm
Gewicht	6,8 kg
Kapazität	Ø 185 mm

Artikel-Nr.

7800.400.001

DS190 Diamanthatbohrstativ



Eine Übersicht der Fußnoten finden Sie auf Seite 202.

## Eine Kernbohrung in die Attika ist ein „Muss“

**Aus heutiger Sicht hat die Attika deutlich mehr nützliche Funktionen als die Ästhetik.**



Die Dachdecker kennen die daraus resultierenden Ansprüche nur zu gut: die richtige Material- und Werkzeugauswahl muss getroffen werden, das Know-how und Können ist gefragt und zuletzt müssen die gesetzlichen Vorgaben, wie die DIN 1986-100 eingehalten werden. Denn eines ist sicher – jedes Flachdach-Attika benötigt zwei Regenentwässerungssysteme, die Haupt- und Notfallentwässerung. Spätestens jetzt kommt das Kernbohrequipment zum Einsatz.

### Die Perfektion des Dachdeckers ist gefragt

Die mauerartige Erhöhung der Außenwand ragt 30 bis 50 cm über das Flachdach hinaus und ist sowohl in öffentlichen, privaten und industriellen Bereichen vorzufinden. Die Notentwässerung bzw. die Höhe der Außenwand stellt den Dachdecker vor eine besondere Herausforderung. Das Stativ ist zu groß und kann nicht an die Wand angebracht werden. Der Stahlbeton bringt Diamantbohrkronen an Ihre Grenzen. Die Komponenten bilden keine effiziente Einheit.

Damit ist jetzt Schluss.



## Die Notentwässerung mit dem Marcris Kernbohr-Set vorbereiten

Das **Compact Set** von Marcris bietet für diesen Einsatz das **Rundum-sorglos-Paket**.

Wenn das Gewicht gefragt ist, zählt die leistungsstarke und bedienerfreundliche Maschine **DDM200** mit ca. 7 kg zu den Marktgewinnern. Die schmale Grundplatte des Diamantbohrstativs **DS180** kann problemlos an kurze Attiken angebracht werden und ist ideal für das randnahe Bohren geeignet. In Kombination mit dem aufeinander abgestimmten Zubehör, des Wasserdruckbehälters und bspw. der zuverlässigen Diamantbohrkrone **WCU750X** lässt sich Stahlbeton schnell und präzise bohren. Probieren Sie es selbst.

Erleben Sie den Unterschied!



## DS180 und DDM200 Compact Set Ständerbohren

- **DS180** - Ø 182 mm Kapazität  
Komplett mit Motorhalterung,  
Akko-Gewindestange für Abstützmontage  
Sicherungshaken für Vakuumbohrungen
- **DDM200** - 3-Gang Diamantbohrmaschine  
Kapazität: Beton - Ø 162 mm, Mauerwerk - Ø 200 mm
- inklusive Transportkoffer für  
**DDM200**, Handgriff für Handeinsatz,  
Maschinen Wasseranschluss mit  
Knickschutz und Maschinenschlüssel



### Compact Set DS180 und DDM200

#### Set Inhalt:

- **DS180** Ultra Leichtbau-Diamantbohrstativ
- **DDM200** Diamantbohrmaschine

Artikel-Nr.

3999.101.350

Compact Set: **DS180 + DDM200**



## DS300 und DDM200 Midi Set Ständerbohren

- **DS300** - Ø 300 mm Kapazität  
Komplett mit Motorhalterung, Adapterplatte, Akkro-Gewindestange für Decken-Absstützmontage, doppelte Untersezung für einen hohen Bohrvorschub
- **DDM200** - 3-Gang Diamantbohrmaschine  
Kapazität: Beton - Ø 162 mm, Mauerwerk - Ø 200 mm
- inklusive Transportkoffer für **DDM200**, Handgriff für Handeinsatz, Maschinen Wasseranschluss mit Knickschutz und Maschinenschlüssel



### Midi Set DS300 und DDM200

#### Set Inhalt:

- **DS300** Leichtbau-Diamantbohrstativ
- **DDM200** Diamantbohrmaschine

Artikel-Nr.

3999.101.351

Midi Set: **DS300 + DDM200**



## DS300 und DDM300 Maxi Set Ständerbohren

- **DS300** - Ø 300 mm Kapazität  
Komplett mit Motorhalterung, Adapterplatte, Akkro-Gewindestange für Decken-Abstützmontage, doppelte Unteretzung für einen hohen Bohrvorschub
- **DDM300** - 2-Gang Diamantbohrmaschine  
Kapazität: Beton - Ø 250 mm, Mauerwerk - Ø 300 mm
- inklusive Stahl-Motorschutz, Tragegriff, Maschinen Wasseranschluss mit Knickschutz und Rollgabelschlüssel "Engländer"



Optional: Motoraufnahme Seite 169



### Maxi Set DS300 und DDM300

#### Set Inhalt:

- **DS300** Leichtbau-Diamantbohrstativ
- **DDM300** Diamantbohrmaschine

Artikel-Nr.

3999.101.352

Maxi Set: **DS300 + DDM300**

Eine Übersicht der Fußnoten finden Sie auf Seite 202.

## DS355 und DDM300 Ultra Professional Set Ständerbohren

- **DS355** - Ø 355 mm Kapazität  
Alu-Stabilisatoren, Transportträger,  
Schwalbenschwanz selbstreinigende Präzisionsführung,  
Zahnstangen-Antrieb, O - 90° neigbare Säule für präzise  
Schrägbohrungen, Fußplatte mit integrierter Vakuumplatte
- **DDM300** - 2-Gang Diamantbohrmaschine  
Kapazität: Beton - Ø 250 mm, Mauerwerk - Ø 300 mm
- inklusive Motorschnellwechselsystem "Klick",  
Stahl-Motorschutz, Tragegriff,  
Maschinen Wasseranschluss mit  
Knickschutz und  
Rollgabelschlüssel "Engländer"



### Ultra Professional Set DS355 und DDM300

#### Set Inhalt:

- **DS355** Diamantbohrstativ
- **DDM300** Diamantbohrmaschine

Artikel-Nr.

3999.101.353

Ultra-Prof. Set: **DS355 + DDM300**



# VP250 Hochleistungs-Diamantbohrvakuumpumpe

- einfach im Einsatz
- Bohrständer befestigen in Sekunden
- ideal für Marcris Bohrstativ **DS180** und **DS355**
- perfekt geeignet für Marcris Vakuumplatte
- ölfrei
- absolut wartungsfreies Werkzeug
- robustes Gehäuse



Lieferumfang



Marcris Vakuumplatte



### Leistungsdaten **VP250**

Betriebsspannung	230V, 50 Hz 1 ±5%
Anschlussleistung	250 Watt
Förderleistung	ca. 6 m <sup>3</sup> /h
Endvakuum	-900 mbar
Schalldruck	78 dB
Gewicht	12kg
Artikel-Nr.	
7800.602.001	<b>VP250</b> Vakuumpumpe
7800.602.002	Vakuumplatte für <b>DS180</b>



Eine Übersicht der Fußnoten finden Sie auf Seite 202.

# Diamantbohren Ständerbohren

## Diamantbohren Zubehör

	Beschreibung	Artikel-Nr.
	Wasserdruckbehälter 11 Liter komplett mit Schlauch, Steckverschluss und Sicherheits-Druckventil, konstante Wasserzufuhr beim Nassbohren mit den Marcrüst Diamantbohrmaschinen Nass	7800.001.011
	Anker-Set kompl. mit 3 Kombinationsankern für Beton (mehrfach verwendbar) für die sichere vertikale oder horizontale Befestigung des <b>DS180</b> , <b>DS300</b> und <b>DS355</b> Bohrständers auf Beton Bohroberfläche	7800.001.001
	Ersatzanker (5 Stück) Beton (mehrfach verwendbar) Für die Anwendung mit dem oben genannten Artikel	7800.001.002
	Maulschlüssel 1 x 41 mm für 1¼" Nassbohrkronen	490.003.050
	Messingring 40 x 34 x 2 mm zum einfachen Lösen der Bohrkronen von der Maschine	W40342
	Wassersammelring komplett mit Halter und Dichtungen Wassersammelring für <b>DS180</b> , <b>DS300</b> und <b>DS355</b> beim Nassbohren Ø 10 - 150 mm	7800.001.004
	Ersatzdichtungen für die Anwendung mit dem oben genannten Artikel Ø 10 - 150 mm (3 Stück)	7800.001.006
	Ersatzdichtungen für die Anwendung mit dem oben genannten Artikel Ø 10 - 250 mm (3 Stück)	7800.001.007
	Präzisionsmotorhalterung <b>DS180</b> für <b>DDM200</b> für die einfache Befestigung der <b>DDM200</b> auf <b>DS300</b> und <b>DS355</b>	7800.200.003
	Motor-Schnellwechselsystem "Klick" für <b>DDM300</b> und <b>DDM4</b>	7800.200.019
	Vakuum-Kit <b>DS355</b> für die Fixierung der <b>DS355</b> mit dem Vakuum-Aggregat	7800.100.005
	<b>VP250</b> Hochleistungs-Diamantbohrvakuumpumpe 230V ermöglicht die Fixierung über Vakuum in Anwendung mit dem Vakuum-Kit <b>DS180</b> und <b>DS355</b> (DE-Stecker)	7800.602.001
	Vakuumplatte für <b>DS180</b>	7800.602.002

# PCU850 Der Schlagbohrdosensenker



Das speziell entwickelte Segment ermöglicht den Einsatz mit Softschlag.  
Nicht im pneumatischem Schlag verwenden!

Unser bester, schnellster, langlebigster Schlagbohrdosensenker.  
Der **PCU850** bohrt härteste Materialien, die wir bisher nicht bohren konnten.

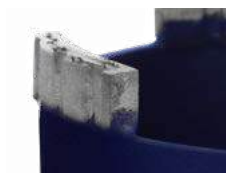

Turbo-Segment



Betonprodukte



Klinker und Kellerstein



Ziegel



Betonsteine



Kalksandstein



Poroton



Naturstein



hochverdichteter KS

## PCU850 Der Schlagbohrdosensenker



### Weshalb mich:

- bohrt nahezu alle Materialien • extrem schnell • selbstkühlend • selbstschärfend
- einfach im Einsatz • extrem langlebig

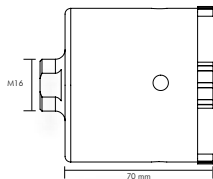

Speed <sup>(2)</sup>	Life <sup>(2)</sup>
A	A <sup>+</sup>
B	A
C	
D	
E	
F	
G	

Artikel-Nr.	Durchmesser	Arbeitslänge	Gewinde
248.101.0068PC	Ø 68 mm	70 mm	M16
3999.101.050	3er-Set Ø 68 mm	70 mm	M16
248.101.0082PC	Ø 82 mm	70 mm	M16
3999.101.051	3er-Set Ø 82 mm	70 mm	M16

Eine Übersicht der Fußnoten finden Sie auf Seite 202.

# Dosensenker



Baumaterialien



Betonprodukte

## DSU850X blitzschneller Dosensenker

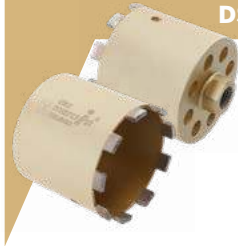

### Weshalb mich:

- extrem schnell • extrem hohe Standzeit

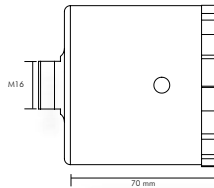

	Speed <sup>(2)</sup>	Life <sup>(2)</sup>
A	▲*	▲*
B		
C		
D		
E		
F		
G		

Artikel-Nr.	Durchmesser	Arbeitslänge	Gewinde
248.101.0068	Ø 68 mm	70 mm	M16
3999.000.977	3er-Set Ø 68 mm	70 mm	M16
248.101.0082	Ø 82 mm	70 mm	M16
3999.000.979	3er-Set Ø 82 mm	70 mm	M16



Baumaterialien



Betonprodukte

## DSU850X/NIS blitzschneller Dosensenker



### Weshalb mich:

- zum Bohren und Fasen in einem Arbeitsgang • extrem schnell • hohe Standzeit

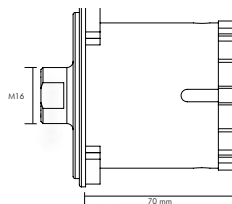

	Speed <sup>(2)</sup>	Life <sup>(2)</sup>
A	▲*	▲*
B		
C		
D		
E		
F		
G		

Artikel-Nr.	Durchmesser	Arbeitslänge	Gewinde
248.101.0072	Ø 72 mm	70 mm	M16

Eine Übersicht der Fußnoten finden Sie auf Seite 202.

# Dosensenker



Baumaterialien



Betonprodukte

## DSU750X blitzschneller Dosensenker



### Weshalb mich:

- schnell • hohe Standzeit

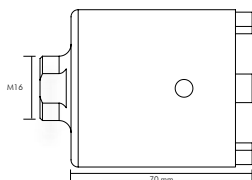

	Speed <sup>(2)</sup>	Life <sup>(2)</sup>
A	A	A
B		
C		
D		
E		
F		
G		

Artikel-Nr.	Durchmesser	Arbeitslänge	Gewinde
246.101.0068	Ø 68 mm	70 mm	M16
3999.000.975	3er-Set Ø 68 mm	70 mm	M16
246.101.0082	Ø 82 mm	70 mm	M16
3999.000.976	3er-Set Ø 82 mm	70 mm	M16



Baumaterialien



Betonprodukte

## DSU350 Dosensenker



	Speed <sup>(2)</sup>	Life <sup>(2)</sup>
A		B
B		
C	C	
D		
E		
F		
G		

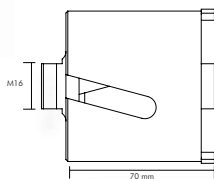

Artikel-Nr.	Durchmesser	Arbeitslänge	Gewinde
244.101.0068	Ø 68 mm	70 mm	M16
3999.101.048	3er-Set Ø 68 mm	70 mm	M16
244.101.0082	Ø 82 mm	70 mm	M16
3999.101.049	3er-Set Ø 82 mm	70 mm	M16

Eine Übersicht der Fußnoten finden Sie auf Seite 202.



# DustTec Bohr- und Staubrotor M16(M) für Dosensenker



Das Must-have für eine staubfreie Baustelle - der **DustTec Bohr- und Staubrotor** sorgt nicht nur für einen sauberen Arbeitsplatz, sondern minimiert darüber hinaus die Gesundheitsrisiken.

- professionelle Staubabsaugung für effizientes Dosensenken
- trocken einsetzbar
- Aufnahme M16(F) x M16(M) Gewinde
- Anschlüsse für alle gängigen Bohrmaschinen
- Universal-Staubsaugeranschluss
- ca. doppelt so schnell bohren mit der Staubsaugung
- Bohrkronen halten wesentlich länger

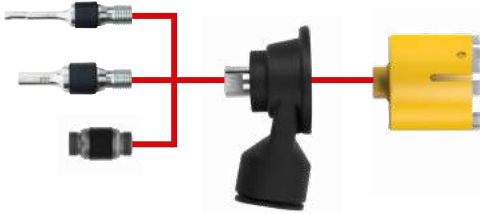

staubfreies Dosensenken



## DustTec Bohr- und Staubrotor M16(M) für Diamantdosensenker



### Weshalb mich:

- professionelle Staubabsaugung für effizientes Dosensenken

Artikel-Nr.	Beschreibung
320.101.0060	<b>DustTec Bohr- und Staubrotor M16(M)</b>
320.101.0091	Gummidichtung für Dosensenker Staubabsaugung

# Dosensenkerzubehör

## Dosensenkerzubehör

	Beschreibung	Artikel-Nr.
	Adapter 1/2" BSP(M) auf 1/2" BSP(M)	340.101.0023
	Adapter 1/2" BSP(F) auf M16(M)	340.101.0010
	Adapter 1/2" x 20UNF auf M16(M)	340.101.0008
	Adapter M18 x 2.5(F) auf M16(M)	340.101.0009
	6-Kant-Adapter auf M16(M)	340.101.0011
	SDS-Adapter auf M16(M)	340.101.0012
	Hilti DD100 Adapter auf M16(M)	340.101.0043
	Zentrierbohrer 120 x Ø 10 mm	310.101.0016
	Auswerfer	350.101.0002
	Zentrierbohrer 175 mm x Ø 8 mm für Einsatz mit Saugrotor	310.101.0018
	Gummidichtung für Dosensenker Staubabsaugung	320.101.0091



Schleiftöpfe für Betonschleifer  
und Winkelschleifer

## Marcris Schleifopftechnologie

- weniger Vibrationen
- hohe Abtragsleistung
- bessere Oberflächenqualität
- höhere Lebensdauer
- schnellere Oberflächenbearbeitung
- höhere Präzision

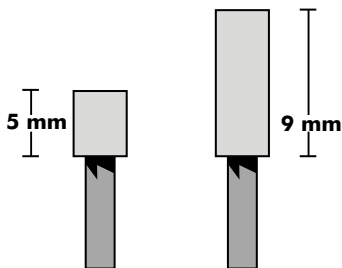

### Extrem hohe Segmente für eine enorme Lebensdauer

Marcris Segmenthöhe bis zu 9 mm

(Beispiel HU850C Ø 125 mm)

### Immer die perfekte Lösung

Für jeden Maschinentyp und jede Anwendung...

- Beton
- Naturstein
- Estrich
- Granit
- Fliesenkleber
- Graffiti
- Anstriche
- Teppichkleber
- Thermoplast
- Dicke Beläge
- Teppichreste
- Mörtel/Putz

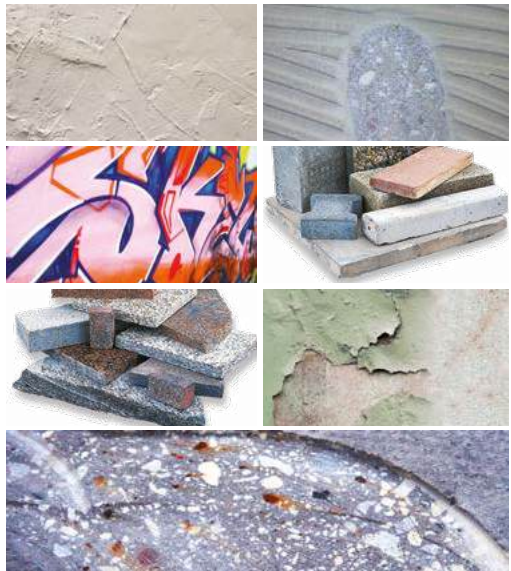

Eine Übersicht der Fußnoten finden Sie auf Seite 202.

# Schleiföpfe für Betonschleifer



Unser bester, schnellster, leisester Präzisions-Diamantschleifopf mit den tiefsten Schleifkosten...



Präzisionsschliff



Beton



Naturstein



Estrich



Fliesenkleber



Granit

## HF850C Präzisions-Diamantschleifopf



### Weshalb mich:

- Feinschliff • saubere und glatte Oberfläche • minimale Ausrisse • perfektes Schleifbild
- schnell • langlebig

### Anwendung:

- Präzisionsschliff • Feinschliff • nivellieren • Kanten brechen • säubern

Artikel-Nr.	Beschreibung	Ø	Aufnahme	Maschinen-Typ
1993.0100.15C		100 mm	15,0 mm	Makita PC 1100
1993.0125.22C		125 mm	22,23 mm	Bosch CBR 14 C
				Makita PC 5001C
				Eibenstock EBS 1254
	für Betonschleifer			Eibenstock 1802 SH
				Hilti DCG125-S
				Flex LDC 1709 Etc
1993.0125.25C		125 mm	25,0 mm	Protool RGP 130 Etc
1993.0180.22C		180 mm	22,23 mm	Flex LD 3206

	Speed <sup>(2)</sup>	Life <sup>(2)</sup>
A	A	A
B		
C		
D		
E		
F		
G		

Eine Übersicht der Fußnoten finden Sie auf Seite 202.

# Schleiföpfe für Betonschleifer



Beton und Estrich (hart)



Mörtel/ Putz und Estrich (weich)



Fliesenkleber

## HU850C für Beton/ Putz/ Estrich







### Weshalb mich:

- universell • extrem schnell • extrem langlebig

### Anwendung:

- nivellieren • schleifen • abtragen • reinigen • entfernen • abschleifen



Artikel-Nr.	Beschreibung	Ø	Aufnahme	Maschinen-Typ
	1990.0080.P für RGP80 Betonschleifer	80 mm	Spezial	Protool RGP 80
	1990.0125.22C für Betonschleifer	125 mm	22,23 mm	Bosch CBR 14 C Makita PC 5001C Eibenstock EBS 1254 Eibenstock 1802 SH Hilti DCG125-S Flex LDC 1709 Etc
	1990.0125.25C für RGP130 Betonschleifer	125 mm	25,0 mm	Protool RGP 130 Etc
	1990.0180.22C für Flex Betonschleifer	180 mm	22,23 mm	Flex LD 3206 Plastruc Etc

Speed <sup>(2)</sup>	Life <sup>(2)</sup>
A	A*
B	A*
C	
D	
E	
F	
G	

Eine Übersicht der Fußnoten finden Sie auf Seite 202.

# Schleiftöpfe für Betonschleifer



Anstriche



Teppichkleber



Thermoplast



Graffiti

## HP850C für Farbanstriche



### Weshalb mich:

- Grobschliff • verklebt nicht • extrem schnell

### Anwendung:

- speziell für dicke Beschichtungen • abtragen • entfernen • nivellieren • säubern



Artikel-Nr.	Beschreibung	Ø	Aufnahme	Maschinen-Typ
-------------	--------------	---	----------	---------------

1991.0125.22C		125 mm	22,23 mm	Bosch CBR 14C
				Makita PC 5001C
	für Betonschleifer			Eibenstock EBS1254
				Eibenstock 1802 SH
				Hilti DCG125-S
				Flex LDC 1709 Etc
1991.0125.25C	für Betonschleifer	125 mm	25,0 mm	Protool RGP 130 Etc

	Speed <sup>(2)</sup>	Life <sup>(2)</sup>
A	A	
B		B
C		
D		
E		
F		
G		



dicke Beläge



Teppichreste



Anstriche



Teppichkleber

## HPCD850C für dicke Beläge



### Weshalb mich:

- extrem aggressiv • fräst stärkste Beläge • verklebt nicht • extrem schnell

### Anwendung:

- speziell für dicke Beschichtungen • entfernen • säubern • Teppichreste entfernen



Artikel-Nr.	Beschreibung	Ø	Aufnahme	Maschinen-Typ
-------------	--------------	---	----------	---------------

1996.0125.22		125 mm	22,23 mm	Bosch CBR 14C
				Makita PC 5001C
	für Betonschleifer			Eibenstock EBS 1254
				Eibenstock 1802 SH
				Hilti DCG125-S
				Flex LDC 1709 Etc
1996.0125.25	für Betonschleifer	125 mm	25,0 mm	Protool RGP 130

	Speed <sup>(2)</sup>	Life <sup>(2)</sup>
A	A++	A
B		
C		
D		
E		
F		
G		

# Schleiföpfe für Winkelschleifer



Beton



Naturstein



Estrich



Fliesenkleber



Granit

## HF850C Präzisions-Diamantschleifopf



### Weshalb mich:

- Feinschliff • minimale Ausrisse • saubere und glatte Oberfläche • perfektes Schleifbild
- schnell • langlebig • unser bester, schnellster, leisester Präzisions-Diamantschleifopf mit den tiefsten Schleifkosten

### Anwendung:

- Präzisionsschliff • Feinschliff • nivellieren • Kanten brechen • säubern



Speed <sup>(2)</sup>	Life <sup>(2)</sup>
A	A
B	
C	
D	
E	
F	
G	

Artikel-Nr.	Beschreibung	Ø	Aufnahme	Maschinen-Typ
1993.0100.22C		100 mm	22,23 mm	
1993.0115.22C	für Winkel-	115 mm	22,23 mm	alle Winkelschleifer
1993.0125.22C	schleifer	125 mm	22,23 mm	
1993.0180.22C		180 mm	22,23 mm	



Beton + Estrich (hart)



Mörtel / Putz Estrich (weich)



Fliesenkleber



Granit

## HU850 Universal Beton/Granit

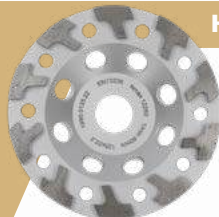

### Weshalb mich:

- universell • extrem schnell • extrem langlebig

### Anwendung:

- nivellieren • schleifen • abtragen • reinigen • entfernen • abschleifen



Speed <sup>(2)</sup>	Life <sup>(2)</sup>
A	A+
B	
C	
D	
E	
F	
G	

Artikel-Nr.	Beschreibung	Ø	Aufnahme	Maschinen-Typ
1990.0115.22		115 mm	22,23 mm	
1990.0125.22	für Winkel-	125 mm	22,23 mm	alle Winkelschleifer
1990.0180.22	schleifer	180 mm	22,23 mm	

Eine Übersicht der Fußnoten finden Sie auf Seite 202.



# Schleifköpfe für Betonschleifer/Winkelschleifer



Beton



Putz / Estrich



Fliesenkleber

## HU350U Universal



### Weshalb mich:

- universell • langlebig

### Anwendung:

- für Standardschleifarbeiten

Artikel-Nr.	Beschreibung	Ø	Aufnahme	Maschinen-Typ
1981.0115.22	für alle	115 mm	22,23 mm	
1981.0125.22	Winkelschleifer	125 mm	22,23 mm	alle Winkelschleifer
1981.0180.22	und Betonschleifer	180 mm	22,23 mm	und Betonschleifer

Speed<sup>(2)</sup> Life<sup>(2)</sup>

A		
B	█	
C		█
D		
E		
F		
G		



Beton



Putz / Estrich



Fliesenkleber

## HU350A Langlebig



### Weshalb mich:

- langlebig

### Anwendung:

- für Standardschleifarbeiten (langlebig)

Artikel-Nr.	Beschreibung	Ø	Aufnahme	Maschinen-Typ
1985.0115.22	für alle	115 mm	22,23 mm	
1985.0125.22	Winkelschleifer	125 mm	22,23 mm	alle Winkelschleifer
1985.0180.22	und Betonschleifer	180 mm	22,23 mm	und Betonschleifer

Speed<sup>(2)</sup> Life<sup>(2)</sup>

A		
B		█
C	█	
D		
E		
F		
G		

# Schleiftöpfe für Winkelschleifer



## HU250 Langlebig



**Weshalb mich:**

- langlebig

**Anwendung:**

- für Standardschleifarbeiten

	Speed <sup>(2)</sup>	Life <sup>(2)</sup>
A		
B		
C	◀ C ▶	◀ C ▶
D		
E		
F		
G		

Artikel-Nr.	Beschreibung	Ø	Aufnahme	Maschinen-Typ
1984.0115.22	für Winkel-schleifer	115 mm	22,23 mm	für Winkelschleifer

Eine Übersicht der Fußnoten finden Sie auf Seite 202.

# Fliesenkleber-Minischleiftopf



Der Marcris Fliesenkleber-Minischleiftopf ist die perfekte Lösung zum Entfernen von Fliesenkleberrückständen beim Reparieren oder Ersetzen von Fliesen. Der Schleiftopf sorgt für eine ebene Oberfläche und somit ein problemloses Neufliesen.

Dank dem kleinen Durchmesser sind auch Kanten und Ecken kein Problem mehr.



für Winkelschleifer



Ecken schleifen



Fliesenkleber entfernen

## Mini Diamantschleiftopf - M14



### Weshalb mich:

- für alle Winkelschleifer geeignet
- trocken einsetzbar • schnell • langlebig

Artikel-Nr.	Durchmesser
1982.0040.M14	40 mm

# Staubschutz **DustTEC**



## Staubschutz für das Schleifen und Polieren von Oberflächen

Ein Muss für jeden, der in geschlossenen Räumen arbeitet. Der Staubschutz ermöglicht das Schleifen und Polieren von Oberflächen mit 98% weniger Staub.



staubfreies Schleifen von Fliesenkleber



staubfreies Schleifen in jeder Ecke und Kante



98% weniger Staub

durch verschiedene Aufnahme-  
ringe für jeden Winkelschleifer geeignet

4-Achsen-Beweglichkeit hält den  
Staubschutz stets flach auf der  
Oberfläche - auch bei unebenen  
Untergründen!

Front abnehmbar,  
ermöglicht Schleifen bis  
zur Kante

höhenverstellbar für den  
Einsatz mit verschieden  
hohen Schleiftöpfen



Adapter für einfachen Staubsaugerschlöß

Staubschutz **DustTEC** - Passend für alle Winkelschleifer  $\varnothing$  115 mm bis  $\varnothing$  180 mm



### Weshalb mich:

- für alle Winkelschleifer  $\varnothing$  115 mm bis  $\varnothing$  180 mm geeignet
- 4-Achsen-Beweglichkeit • höhenverstellbar • abnehmbare Front

### Anwendung:

- staubfreies Schleifen und Polieren, ideal für Innen geeignet

Artikel-Nr.	Beschreibung
1986.0000.001	Staubschutz <b>DustTEC</b> $\varnothing$ 125 mm
1986.0000.003	Staubschutz <b>DustTEC</b> $\varnothing$ 180 mm



Schleif- und Trennscheiben

## Trennscheiben Technologien



Wir sind von der Qualität unserer Produkte total überzeugt und wollen, dass Sie es auch werden. Deshalb bieten wir Ihnen unsere Marcris-Marken-Garantie an:

« Testen Sie unsere Produkte für 30 Tage auf Herz und Nieren.  
Wenn Sie nicht total zufrieden sind,  
erhalten Sie Ihr Geld zurück! »



**Sicherheitsnormen**  
Marcris Werkzeuge entsprechen allen Sicherheitsnormen weltweit.



**Extra hohe Lebensdauer "Plus"**  
Feuchtigkeitsresistente Verpackung für eine wesentlich höhere Lebensdauer.



**Ultradünn & blitzschnell**  
Ultradünne Schnittkante mit sehr hoher Schnittgeschwindigkeit.



**Extra stark und sicher**  
Für den Einsatz auf Benzin-Trennjägern mit bis zu 100 m/s Einsatzgeschwindigkeit.



**Inox tauglich - FE/S/C1 ≤ 0,1%**  
Verhindert Verunreinigung des Schnittes und verhindert damit Rostbildung.



**AkkuMAX**  
ist das Markenzeichen für Werkzeuge optimiert für den Einsatz mit Akkugeräten.

## Sicherheit als oberstes Gebot

**Wann immer Sie sich für neue Trennscheiben entscheiden, bedenken Sie bitte die Schlüsselfaktoren für Ihre Sicherheit!**

### Haltbarkeit

Wussten Sie, dass alle Korundtrennscheiben laut Gesetz eindeutig und deutlich sichtbar mit einem Ablaufdatum versehen werden müssen?

Bevor Sie eine Korundtrennscheibe kaufen oder verwenden, sollten Sie das Haltbarkeitsdatum des Herstellers schnell und einfach prüfen können. Verwenden Sie niemals eine abgelaufene Trennscheibe - Ihr Leben könnte davon abhängen.

### Frischhalteverpackung

Kunstharzgebundene Scheiben unterliegen während der Lagerung einem natürlichen Alterungsprozess bedingt durch Luftfeuchtigkeit. Bei diesem Alterungsprozess kann die Standzeit (Lebensdauer) der Produkte bereits nach 6 Wochen um bis zu 30% abnehmen.

Marcris 850 Ultradünne Korundtrennscheiben sind gegen Feuchtigkeit versiegelt eingepackt und damit geschützt. Produkte aus dieser versiegelten Frischhalte-Verpackung halten somit erheblich länger.

### Standards

Stellen Sie sicher, dass Ihre Trennscheiben deutlich mit der Konformität zu EN 12413 gekennzeichnet sind, sowie den Anforderungen des FEPA Safety Code, ANSI B7.1, OSHA und AS1788 entsprechen.

Alle Marcris Korundtrennscheiben erfüllen alle weltweit bekannten Sicherheitsanforderungen, denn Ihre Sicherheit ist unser oberstes Gebot.



## Enorme Leistungsunterschiede

### Die Leistungsunterschiede bei Schleif- und Trennscheiben sind enorm.

Im direkten Vergleich auf der selben Maschine und mit identischem Material, erreichte die beste Marcris-Scheibe 94 Schnitte, während der Verlierer im Vergleich lediglich 16 Schnitte erreichte. Dies bedeutet die sechsfache Leistung bei vergleichbarem Preis!

Achten Sie beim Kauf daher stets auf den Preis **und** die Leistung **und** die Sicherheit!

Es ist uns ein Anliegen, dass die Kunden von Marcris immer und total zufrieden sind; deshalb haben alle Marcris-Produkte der 850 Klasse eine 30 Tage Geld-zurück-Garantie.

Marcris 850 Inox



Getestete Scheiben  
im direkten Vergleich





## Marcris 850-Reihe Premium-Professionell

### **i flexiTec**

Die Marcris 850 Inox-Trennscheibe hat eine einzigartige, flexible Scheibenkonstruktion und beugt dadurch einem Verkanten vor. Dies macht Ihren Schnitt deutlich einfacher und sicherer.

### **i SafeTec**

Die Marcris 850 Inox-Trennscheibe verwendet eine einzigartige Kombination aus Bindemittel und Schleifmittel, wodurch sie wesentlich kühler schneidet. Der Abtrag des Bindemittels und die damit verbundenen Gerüche und giftigen Dämpfe werden auf ein Minimum reduziert, wodurch der Schnitt sauberer und sicherer wird.

### **i CleanTec**

Die Marcris 850 Inox-Trennscheibe schneidet effizienter und erzeugt dabei bis zu viermal weniger Staub. Dadurch wird Ihr Schnitt effizienter und sicherer.

### **i MaxLife**

Die Marcris 850 Inox-Trennscheibe enthält Korund und Zirkon und hat damit eine extrem hohe Lebensdauer. Ihre Schnitte werden dadurch wesentlich günstiger und sicherer.

### **i CoolCut**

Die Marcris 850 Inox-Trennscheibe schneidet effizienter und mit niedrigen Temperaturen. Dadurch hat ihr Schnitt eine saubere und glattere Kante, was in weniger Zeit für die Nachbearbeitung und dadurch niedrigere Kosten resultiert.

Entdecken Sie unsere Videos  
unter [www.marcris.de](http://www.marcris.de)



# Inox Spezial Ultradünn



- FlexiTec für sichere Schnitte
- SafeTec für minimale giftige Dämpfe
- CleanTec für um bis zu 75% verringerte Glasfaserteilchen und Rückstände in der Luft
- CoolCut für perfekte Schnitte bis zum Schluss
- MaxLife Technologie für eine bis zu viermal längere Lebensdauer



Marcris schneidet sie alle... garantiert!

# Inox Spezial Ultradünn



## 850 Inox Spezial Ultradünn



Auch in praktischer  
10er Dose erhältlich

### Weshalb mich:

- ultraschnell schneidend • präzise •  $FE/S/C1 \leq 0,1\%$  • graffrei • extrem langlebig

### Technologie:



Artikel-Nr.	Dimensionen	U/min max.	Inhalt
5007.0115.22	115 x 1,0 x 22,23 mm	13300	25 Stück
5007.0125.22	125 x 1,0 x 22,23 mm	12200	25 Stück
5007.0230.22	230 x 1,9 x 22,23 mm	6600	25 Stück
5007.0115.22-10	115 x 1,0 x 22,23 mm	13300	10 Stück in Metalldose
5007.0125.22-10	125 x 1,0 x 22,23 mm	12200	10 Stück in Metalldose

## 350 Inox Spezial Ultradünn



Auch in praktischer  
10er Dose erhältlich

### Weshalb mich:

- schnell schneidend • präzise •  $FE/S/C1 \leq 0,1\%$  • minimaler Grat • langlebig

### Technologie:



Artikel-Nr.	Dimensionen	U/min max.	Inhalt
5009.0115.22	115 x 1,0 x 22,23 mm	13300	25 Stück
5009.0125.22	125 x 1,0 x 22,23 mm	12200	25 Stück
5009.0230.22	230 x 1,9 x 22,23 mm	6600	25 Stück
5009.0115.22-10	115 x 1,0 x 22,23 mm	13300	10 Stück in Metalldose
5009.0125.22-10	125 x 1,0 x 22,23 mm	12200	10 Stück in Metalldose

# 850 Metall



## 850 Trennscheibe flach für Metall



### Weshalb mich:

- geeignet für Inox, Stahl, Edelstahl und Gusseisen • schnell • zuverlässig • sicher
- schneller, sauberer Schnitt ohne Verunreinigungen • extrem langlebig

### Technologie:



Artikel-Nr.	Dimensionen	U/min max.	Inhalt
5006.0115.22	115 x 2,5 x 22,23 mm	13300	25 Stück
5006.0125.22	125 x 2,5 x 22,23 mm	12200	25 Stück
5006.0230.22	230 x 2,5 x 22,23 mm	6600	25 Stück

## 850 Trennscheibe gekröpft für Metall



### Weshalb mich:

- geeignet für Inox, Stahl, Edelstahl und Gusseisen • schnell • zuverlässig • sicher
- schneller, sauberer Schnitt ohne Verunreinigungen • extrem langlebig

### Technologie:



Artikel-Nr.	Dimensionen	U/min max.	Inhalt
5005.0115.22	115 x 2,5 x 22,23 mm	13300	25 Stück
5005.0125.22	125 x 2,5 x 22,23 mm	12200	25 Stück
5005.0230.22	230 x 2,5 x 22,23 mm	6600	25 Stück

## 850 Schruppscheibe für Metall



### Weshalb mich:

- schleift jedes Metall und Stahl • schnell • minimale Vibrationen • extrem langlebig

### Technologie:



Artikel-Nr.	Dimensionen	U/min max.	Inhalt
5004.0115.22	115 x 6 x 22,23 mm	13300	25 Stück
5004.0125.22	125 x 6 x 22,23 mm	12200	25 Stück
5004.0230.22	230 x 6 x 22,23 mm	6600	25 Stück

# 850 Spezialtrennscheiben



## 850 Spezial Metall Trennscheibe für Trennjäger



**Weshalb mich:**

- schneidet alle Eisen, Metalle und Stähle • zugelassen für Benzintrennjäger mit 100 m/s
- extrem verstärkt für extra Stabilität • extrem langlebig

**Technologie:**



Artikel-Nr.	Dimensionen	U/min max.	Inhalt
5006.0300.20	300 x 3,5 x 20,0 mm	6400	25 Stück

## 850 Spezial Trennscheibe für Metalltrennsägen



**Weshalb mich:**

- schneidet Inox, Metall und Stahl • Präzisionsschnitt • schneidet gratfrei • verunreinigt den Schnitt nicht • langlebig

**Technologie:**



Artikel-Nr.	Dimensionen	U/min max.	Inhalt
5006.0350.25	350 x 25,4 mm	4400	25 Stück

**Hinweis:**

Diese Trennscheiben sind speziell für Metalltrennsägen ausgelegt und sind nicht für den Einsatz auf Benzintrennjägern geeignet!

# Fächer- und Fiberscheiben

Aluminiumoxid-Schleifkorn

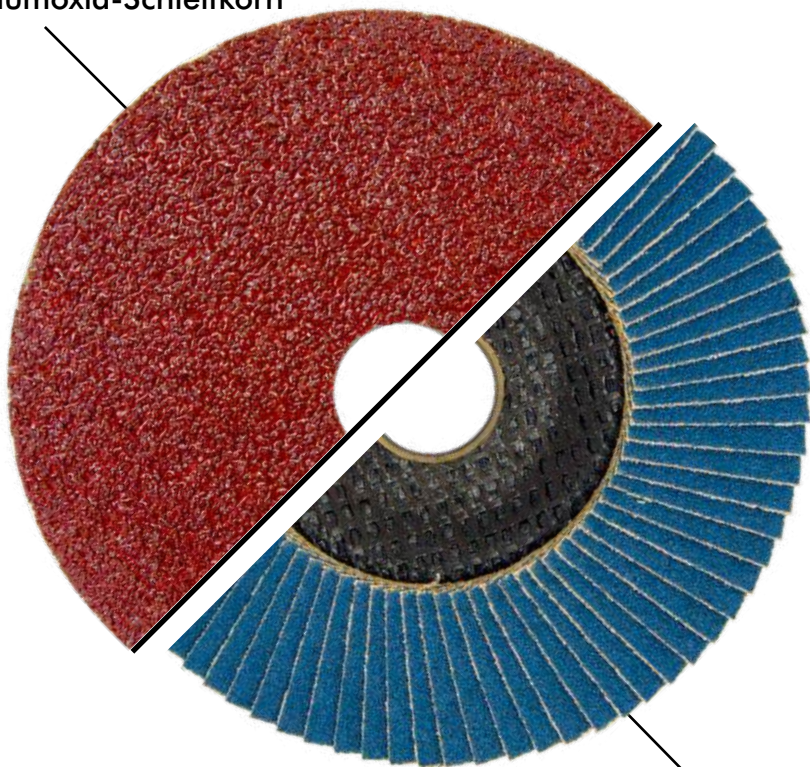

Zirkon-Schleifkorn

### Anwendungsempfehlungen:

Material	Metall/ Stahl	Baustahl	Spezial Baustahl	Gehärteter Stahl	Inox	Inox Bleche
Aluminiumoxid	●●	●●	●●	●	●	●
Zirkon	●●	●●	●●	●●	●●	●●



Die neue Generation der Fächer- und Fiberscheiben ist speziell auf Ihre Ansprüche und Bedürfnisse zugeschnitten. Ob schnelles oder feines Schleifen auf kleinen oder großen Oberflächen, hier finden Sie genau was Sie brauchen.



### Aluminiumoxid-Schleifkorn

- hartes und zähes Schleifkorn
- ideal für großflächige Schleifarbeiten
- langlebig

### Zirkon-Schleifkorn

- aggressives Schleifkorn
- schnell schleifendes Korn
- ideal für Inoxbearbeitung und Kantenschliff



(● tauglich mit Einschränkungen | ● tauglich | ●● Ideal)

Blech	Stahlguss	Grauguss	Holz	Kunststoffe	Spachtel- masse	Beton/Stein
●●	●	-	●	●	●	-
●●	●●	●	●	●	●	-

# Zirkon-Fächerscheibe



Für den Einsatz auf Winkelschleifern mit bis zu 80 m/s.

Geeignet für:

- Inox
- Stahl
- Gehärteter Stahl
- Holz
- Spachtelmasse

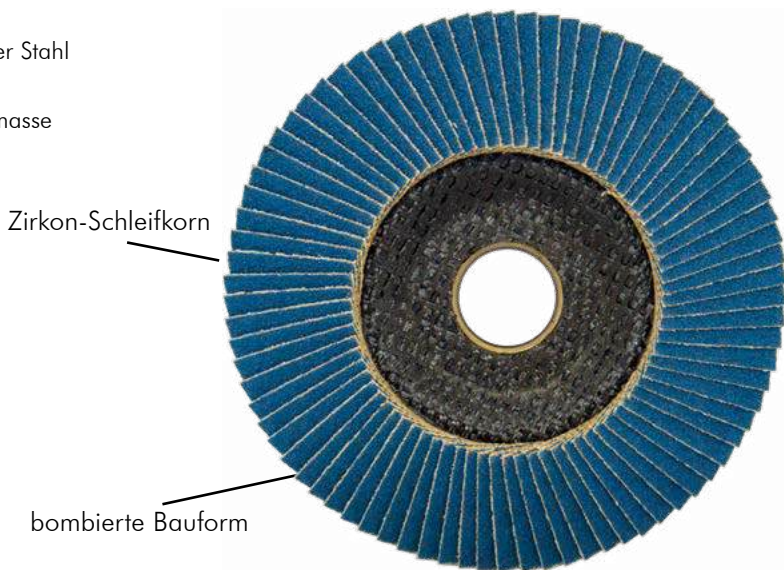

## Zirkon-Fächerscheibe

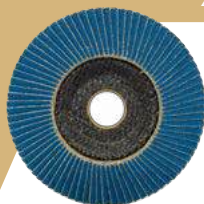

### Weshalb mich:

- Zirkon-Schleifkorn zum Schleifen und Polieren von Inox, Stahl, gehärtetem Stahl, Holz und Spachtelmasse

### Technologie:



Artikel-Nr.	Dimensionen	Körnung	U/min max.	Inhalt
5011.0115.22#40	115 x 22,23 mm	#40	13280	10 Stück
5011.0115.22#60	115 x 22,23 mm	#60	13280	10 Stück
5011.0115.22#80	115 x 22,23 mm	#80	13280	10 Stück
5011.0115.22#120	115 x 22,23 mm	#120	13280	10 Stück
5011.0125.22#40	125 x 22,23 mm	#40	12200	10 Stück
5011.0125.22#60	125 x 22,23 mm	#60	12200	10 Stück
5011.0125.22#80	125 x 22,23 mm	#80	12200	10 Stück
5011.0125.22#120	125 x 22,23 mm	#120	12200	10 Stück

Eine Übersicht der Fußnoten finden Sie auf Seite 202.



# Aluminiumoxid-Fiberscheibe



Für den Einsatz mit flexiblem Stützteller auf Winkelschleifern mit bis zu 80 m/s.  
Geeignet für den universellen Einsatz.



Aluminiumoxid-Schleifkorn

## Aluminiumoxid-Fiberscheibe



### Weshalb mich:

- Aluminiumoxid-Schleifkorn für den universellen Einsatz mit flexiblen Stützellern auf Winkelschleifern

### Technologie:



Artikel-Nr.	Dimensionen	Körnung	U/min max.	Inhalt
5012.0115.22#36	115 x 22,23 mm	#36	13280	10 Stück
5012.0115.22#60	115 x 22,23 mm	#60	13280	10 Stück
5012.0115.22#80	115 x 22,23 mm	#80	13280	10 Stück
5012.0125.22#36/40	125 x 22,23 mm	#36/40	12200	10 Stück
5012.0125.22#60	125 x 22,23 mm	#60	12200	10 Stück
5012.0125.22#80	125 x 22,23 mm	#80	12200	10 Stück

## Flexibler Stützteller



### Weshalb mich:

- M14 Aufnahme passend für Winkelschleifer • für den sicheren Einsatz von Fiberscheiben

Artikel-Nr.	Durchmesser
5013.0115.M14	115 mm
5013.0125.M14	125 mm

## Click Quick Schnellwechselflansch



Flansche sind ein wichtiger Bestandteil der Arbeitssicherheit. Ein beschädigter oder falsch angebrachter Flansch verursacht Vibrationen und kann sowohl die Maschine als auch die Trennscheibe stark beschädigen - es besteht Verletzungsgefahr!



Mit dem **Click Quick** Schnellwechselflansch von Marcris haben Sie einen robusten und sicheren Flansch, der außerdem einen einfachen und werkzeugfreien Trennscheibenwechsel ermöglicht. Erleben Sie den Unterschied!



### Click Quick Schnellwechselflansch

#### Weshalb mich:

- für alle Winkelschleifer mit Ø 115 mm bis Ø 230 mm • Sicherheit und Stabilität bei Arbeiten mit Winkelschleifern • ermöglicht werkzeugfreien Trennscheibenwechsel

Artikel-Nr.	Durchmesser	Gewinde	Inhalt
5014.0043.M14	43 mm	M14	1 Stück

# Schärfstein für Diamantwerkzeuge

## Nie wieder stumpfes Diamantwerkzeug.

Diamantprodukte im Bereich Bohren und Trennen sind im Einsatz starken Belastungen ausgesetzt und mit unterschiedlichen Materialien konfrontiert. Diese unterscheiden sich in ihrer Härte und Dichte. Das führt zwangsläufig dazu, dass die Diamantwerkzeuge stumpf werden und nicht mehr die gewünschte Leistung erzielen. Wird das Werkzeug mit einem Schärfstein trocken nachgeschärft, werden die Diamanten wieder freigelegt, sodass einwandfreie Bohrungen und Schnitte entstehen.

- zum Schärfen von stumpfen Diamantwerkzeugen
- für den Trockeneinsatz
- extrem langlebig, denn der Schärfstein erlaubt bis zu hundert Nachschärfungen
- Zeitersparnis durch schnelle Schnitte und Bohrungen
- Kosten sparen, da das Werkzeug länger hält
- weniger Materialverschleiß, da die Einsatzmaterialien weniger beschädigt werden

## Anwendung:

- mit dem Bohr- oder Schneidwerkzeug in den Schärfstein bohren/schneiden  
Wichtig: nur Segmenthöhe
- diesen Vorgang mehrmals wiederholen, bis die kantigen Diamanten freigelegt sind

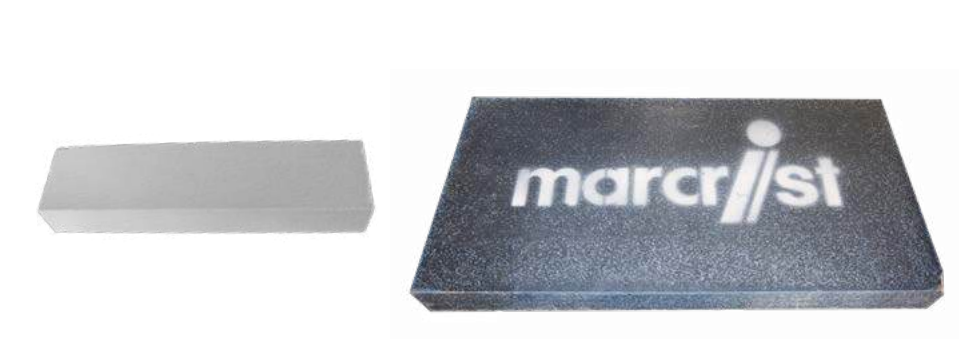



### Schärfstein für Diamantwerkzeuge



**Weshalb mich:**

- zum Schärfen von stumpfen Diamantwerkzeugen
- extrem langlebig

Artikel-Nr.	Beschreibung
350.100.0006	Schärfstein 200 x 50 x 20 mm
350.100.0160	Schärfstein 320 x 160 x 30 mm

# Bürsten mit Rundschafft



## Rundbürste mit Ø 6 mm Schaft



Artikel-Nr.	Dimensionen	U/min max.	Draht
5020.0050.006	Ø 50 x 6 mm	6000	0,3 mm Stahl

## Pinselkopfbürste mit Ø 6 mm Schaft



Artikel-Nr.	Dimensionen	U/min max.	Draht
5020.0025.006	Ø 25 x 6 mm	6000	0,3 mm Stahl

## Topfbürste mit Ø 6 mm Schaft



Artikel-Nr.	Dimensionen	U/min max.	Draht
5021.0050.006	Ø 50 x 6 mm	4500	0,3 mm Stahl



# Sicherheitshinweise

## Beachten Sie die folgenden Sicherheitshinweise zu jeder Zeit.

Verwenden Sie nur Maschinen oder Trennscheiben, wenn Sie dafür geschult wurden. Beachten Sie stets alle Sicherheitshinweise der verwendeten Maschine. Stellen Sie vor Verwendung sicher, dass die Trennscheibe für die geplante Anwendung geeignet ist. Prüfen Sie auch die Tauglichkeit der Maschine auf sichere Verwendung. Trennscheiben haben eine Haltbarkeit von 3 Jahren. Nach dem Ablaufdatum darf eine Trennscheibe nicht mehr eingesetzt werden. Alle Scheiben müssen "klanggetestet" werden. Bei leichtem Klopfen auf die Scheibe deutet ein klares Klingeln auf eine Scheibe ohne Schaden hin. Eine defekte Scheibe wird einen dumpfen Ton von sich geben. Verwenden Sie keine defekten Scheiben.

## Nationale und internationale Sicherheitsstandards

- EN 12413 Trennscheiben aus gebundenen Schleifmitteln
- EN 13236 Schleifwerkzeuge mit Diamant oder Bornitrid
- EN 13743 Schleifmittel auf Unterlage

## Verwenden Sie keine Trennscheiben, wenn die unten genannten Informationen nicht auf jeder Scheibe vorhanden sind:

Name des Herstellers oder des Händlers  
 Vorgesehene Anwendung inkl. Beschränkungen zur sicheren Anwendung  
 Maximal zulässige Drehzahl  
 Eingehaltene Sicherheitsstandards  
 Ablaufdatum  
 Zusammensetzung der Rohmaterialien  
 Abmessungen

## Vorgesehene Anwendung

Verwenden Sie Trennscheiben nur für die vom Hersteller vorgesehene Anwendung. Verwenden Sie keine Trennscheiben zum Schleifen.

## Lagerung und Umgang

Schützen Sie die Scheiben vor Feuchtigkeit, Frost, Hitze, extremen Temperaturschwankungen oder mechanischen Schäden. Lagern Sie die Scheiben horizontal in der Originalverpackung bei 18-22°C.

## Vor Anwendungsbeginn

Gehen Sie vorsichtig mit den Trennscheiben um. Verwenden Sie keine beschädigte Scheibe.

## Schutzkleidung und Ausrüstung

Tragen Sie immer geeignete Schutzkleidung und

Schutzrüstung.

## Montage der Trennscheibe

Montieren Sie die Trennscheibe auf der verwendeten Maschine nur, wenn Sie dafür geschult und zertifiziert sind. Trennen Sie die Maschine von der Stromzufuhr, bevor Sie die Trennscheibe montieren. Stellen Sie sicher, dass die Trennscheibe für den Einsatz auf der Maschine und den Anwendungszweck geeignet sind. Stellen Sie sicher, dass die Aufnahme und der Scheibendurchmesser für die Maschine geeignet sind und die maximale Drehzahl der Scheibe mit der Maschine übereinstimmt. Stellen Sie sicher, dass die Flansche der Maschine sauber und unbeschädigt sind. Verwenden Sie keine übermäßige Kraft bei der Montage der Scheiben auf der Maschine.

## Während der Anwendung

Stellen Sie sicher, dass das Werkstück fest gesichert ist und sich nicht bewegt. Stellen Sie sicher, dass sich die Trennscheibe nicht im Werkstück verkannt kann. Beim Starten der Maschine darf die Trennscheibe keinen Kontakt zum Werkstück haben. Die maximale Drehzahl der Maschine darf nicht größer sein als die auf der Trennscheibe angegebene maximale Drehzahl. Schneiden und Schleifen darf nur mit der Schnitt- bzw. Schleifkante der Scheibe ausgeführt werden. Seitliches Schleifen ist nicht zulässig. Exzentrisch drehende Trennscheiben und Vibrationen sind gefährlich. Die Trennscheibe muss sofort angezogen werden, um den Rundlauf sicher zu stellen. Ist dies nicht möglich, muss die Trennscheibe demontiert und entsorgt werden.

Trennscheiben dürfen nicht im Schnitt verdreht werden. Halten Sie die Maschine fest und gerade. Verwenden Sie keine übermäßige Kraft. Schneiden Sie immer in einer geraden Linie. Stellen Sie sicher, dass die Trennscheibe nicht überhitzt. Fangen Sie Staub und Funken an der Quelle ab. Verwenden Sie keine Trenn- oder Schleifscheiben in der Nähe entzündlicher Gegenstände oder in Umgebungen mit Explosionsgefahr. Verwenden Sie keine übermäßige Kraft beim Schneiden oder Schleifen. Dies erzeugt Vibrationen, die für den Anwender gefährlich sind. Brechen Sie die Arbeiten sofort ab wenn Sie Benommenheit, Juckreiz oder Verbrennungen verspüren.

## Nach der Anwendung

Lassen Sie die Maschine nach der Anwendung zum kompletten Stillstand kommen. Versuchen

Sie nicht, die Maschine durch Druck auf die Trenn- oder Schleifscheibe zum Stillstand zu bringen. Wenn die Maschine zum Stillstand gekommen ist, trennen Sie sie sofort von der Stromzufuhr. Entfernen Sie erst dann die Trenn- oder Schleifscheibe von der Maschine.

## Entsorgung

Stellen Sie sicher, dass verbrauchte, verschlissene oder beschädigte Trennscheiben nicht versehentlich erneut verwendet werden können. Markieren Sie die Trennscheiben als unbrauchbar und entsorgen Sie die Trennscheibe unverzüglich. Folgen Sie den örtlichen Regelungen. Im Zweifel bitten Sie Ihren örtlichen Marcrisat-Händler um Rat.

## Sicherheitssymbole

Die folgenden Sicherheitssymbole bieten Informationen für die sichere Anwendung von Trennscheiben.

1. Beachten Sie stets die Sicherheitshinweise.
2. Nicht zum Schleifen oder seitliches Schleifen geeignet
3. Nicht nass anwenden
4. Tragen Sie immer Augenschutz
5. Tragen Sie immer Atemschutz
6. Tragen Sie immer Ohrenschutz
7. Tragen Sie immer Sicherheitsschuhe
8. Tragen Sie immer Schutzhandschuhe
9. Verwenden Sie keine beschädigten Trennscheiben
10. Nicht handgeführt anwenden (nur für stationäre Maschinen)
11. Geeignet für seitliches Schleifen



## Marcrist Leistungs- und Geld-zurück-Garantien

### Als Hersteller von Spitzen Diamantprodukten versprechen wir nicht nur Zufriedenheit, wir garantieren sie!

Die Marcrist «Geld-zurück-Garantie» hat zum Ziel, dass Sie mit Ihren Marcrist Produkten mit diesen Gütesiegeln immer und überall zufrieden sind. Die Garantie wird wie folgt abgewickelt:

Sollten Sie, wider Erwarten, mit Ihrem Produkt nicht zufrieden sein, bringen Sie es innerhalb von 30 Tagen nach Erwerb mit Kaufbeleg zu Ihrem Händler zurück.

Erfahrungsgemäss liegt das Problem oft nicht am Produkt selbst, sondern bei der Anwendung der Maschine, deren Wartung oder den Flanschen. Es liegt daher in Ihrem Interesse und dem Ihrer Sicherheit, dass ein Diamant- und Einsatzexperte Ihr Produkt begutachtet und, wo möglich, Empfehlungen abgibt.

Dazu schickt Ihr Händler das Produkt an uns. Die Portokosten werden Ihnen verrechnet.

Unser Experte wird das Produkt innerhalb von 24 Stunden nach Erhalt begutachten, Kontakt mit Ihnen aufnehmen und, wo möglich, eine Empfehlung abgeben.

Wenn Sie mit seiner Empfehlung einverstanden sind, dann schicken wir das empfohlene Ersatzprodukt unverzüglich und kostenlos an Ihren Händler. Wir bezahlen die Portokosten.

Sollten Sie mit der Empfehlung des Experten nicht einverstanden sein und kein Ersatz- oder Alternativprodukt wollen, dann wird Ihnen der Kaufpreis des eingesandten Produktes von Ihrem Händler zurückerstattet.

### Bohrgarantie<sup>(5)</sup>

Die angegebene Anzahl der möglichen Bohrungen (tiefste Zahl) und die Bohrzeiten basieren auf Feinsteinzeug, Härte 5 (8 mm Stärke), mit der empfohlenen Drehzahl und im korrekten Einsatz.

Wir garantieren diese Anzahl Bohrungen, wie auch die Bohrzeiten. Die höheren Zahlen sind maximale Werte welche in internen Tests erreicht wurden, aber weder garantiert noch regelmässig erreicht werden, weil die Bohrleistung von Anwender, Maschine und Material beeinflusst werden können.

### Garantiert kein Segmentverlust<sup>(6)</sup>

Diamantbohrer leiden oft unter Segmentverlust.

Wir sind davon überzeugt, dass Marcrist Diamantbohrer hervorragend gut sind, weil sie extrem schnell bohren, lange halten und keine Segmente verlieren.

Beim Diamantbohren können wir selbst mit unserer hervorragenden Qualität nicht verhindern, dass in extremen Fällen ein Bohrer beschädigt und Teile des Bohrers oder gar Segmente abgerissen werden. In solchen seltenen Fällen lässt Sie Marcrist nicht im Stich. Wir reparieren den Bohrer für Sie, gratis.

Bringen Sie den beschädigten Bohrer der Serie 850 oder 750 zu Ihrem Marcrist Händler. Er schickt ihn uns zur Gratis-Reparatur, vorausgesetzt, die Segmente haben noch mindestens 4 mm<sup>(6)</sup> Höhe. Sie bezahlen nur die Frachtkosten für das Einsenden, sonst nichts! Wir reparieren Ihren Marcrist Bohrer gratis.

Die Reparatur dauert in der Regel 48 Stunden ab Erhalt des Bohrers. Sollten wir nach Erhalt Ihres Bohrers feststellen, dass ein anderer Bohrentyp für Ihre Anwendung besser wäre, oder dass Ihre Maschine eine Wartung braucht, dann wird einer unserer Fachleute mit Ihnen Kontakt aufnehmen, Sie beraten oder aber auch einen Besuch zu Ihrer Baustelle vereinbaren.

<sup>(6)</sup>Im Einsatz verschleissen nicht nur die Segmente, sondern auch der Bohrkörper. Bei einer Segmenthöhe von weniger als 4 mm lohnt sich daher eine Reparatur nicht.

### Lebenslange Herstellergarantie<sup>(7)</sup>

Wenn Ihre Bohrmaschine oder Ihr Bohrständer aufgrund von fehlerhaftem Material oder mangelhafter Ausführung Mängel aufweist, garantieren wir den kostenlosen Ersatz aller fehlerhaften Teile oder, nach freiem Ermessen, den kostenlosen Umtausch des Gerätes unter der Voraussetzung, dass:

- Der Original-Kaufbeleg vorgelegt wird und das Produkt registriert wurde
- Der Fehler nicht auf normalen Verschleiss zurückzuführen ist
- Das Produkt nicht missbräuchlich benutzt und regelmässig gewartet wurde
- Ausschliesslich professionelle Qualitätsteile verwendet wurden, mit denen harte Materialien gebohrt werden können
- Reparaturen nicht von unbefugten Personen durchgeführt wurden

Marcrist hält sich das Recht vor, Änderungen in Preis, Spezifikationen und Informationen ohne vorherige Ankündigung durchzuführen. Für eventuelle Druckfehler übernehmen wir keine Haftung. Auch Farbabweichungen sind jederzeit möglich. Bitte kontaktieren Sie uns für länderspezifische allgemeine Verkaufsbedingungen.

<sup>(1)</sup>Die Segmente werden unter Hochdruck und Hitze geformt und mit dem Blattkern verbunden. Verfahren bedingt einen Segmentfuß. Die schneidefähige Segmenthöhe ist daher um 1,5 - 2,5 mm geringer als die angegebene Segmenthöhe. <sup>(2)</sup>Die Produktempfehlungen dienen zum Vergleich der verschiedenen Marcrist-Produkte und können je nach Anwender, Maschine und Material variieren. <sup>(3)</sup>GB Patent-Nr. GB2382544

<sup>(4)</sup>Die Anzahl der Bohrungen kann bedingt durch Material, Maschine und Anwender variieren. Immer mit einer Taumelbewegung bohren.



## Verkauf

### Deutschland England

**Marcrist**  
**Diamantwerkzeuge**  
**Vertriebsgesellschaft mbH**

Karl-Benz-Strasse 17a  
79761 Waldshut-Tiengen  
Deutschland

T: +49 (0)7741 966 72 0  
F: +49 (0)7741 966 72 99  
E: info@marcrist.de

**Marcrist**  
**International Limited**

Marcrist House  
Kirk Sandall Industrial Estate  
Doncaster DN3 1QR  
England

T: +44 (0)1302 890 888  
F: +44 (0)1302 883 864  
E: info@marcrist.com

### Schweiz

**Marcrist**  
**Diamantwerkzeuge**  
**GmbH**

Seerosenstr. 10  
6362 Stansstad  
Schweiz

T: +41 (0)41 630 25 43  
F: +41 (0)41 630 25 63  
E: info@marcrist.ch

### Österreich

**Marcrist**  
**Diamantwerkzeuge**  
**Vertriebsgesellschaft mbH**

Kirchstieglstrasse 4  
6322 Kirchbichl  
Österreich

T: +43 (0) 1 310 13 14  
F: +43 (0) 1 310 13 34  
E: info@marcrist.at

## Technische Beratung

**Mit Diamant kennen wir uns aus!**

Rufen Sie uns an und verlangen Sie die «Technische Beratung» für all Ihre Fragen rund um Diamant. Wir beraten Sie gerne, selbst wenn Sie zur Zeit keine Marcrist-Produkte im Einsatz haben.

Sie erreichen uns Montag-Freitag  
von 07:30 Uhr bis 17:00 Uhr.

Unsere Beratung besteht aus Fachleuten mit langjähriger Diamantwerkzeug-Erfahrung. Sollten wir Ihr Problem nicht am Telefon lösen können, dann besucht Sie einer unserer Fachleute auf der Baustelle. Unverbindlich und in der Regel innerhalb von 48 Stunden.

**Technische Beratung - Deutschland:** +49 (0) 7741 966 720  
**Technische Beratung - Schweiz:** +41 (0) 41 630 25 43  
**Technische Beratung - Österreich:** +43 (0) 1 310 13 14  
**Technische Beratung - UK:** +44 (0) 1302 893 253  
**Technische Beratung - Frankreich:** +33 (0) 389 29 28 11

Ihr Marcrist Spezialist:

